



**MINISTERUL EDUCAȚIEI, CERCETĂRII ȘI TINERETULUI
UNIVERSITATEA VALAHIA DIN TÂRGOVIȘTE**

PLAN OPERAȚIONAL 2009

TÂRGOVIȘTE

CUPRINS

- I. Misiunea Universității “Valahia” din Târgoviște
 - II. Obiectivele de dezvoltare a Universității „Valahia” din Târgoviște în anul 2009
 - III. Concretizarea măsurilor de reformă universitară introduse începând cu anul 2002
 - IV. Acreditarea specializărilor
 - V. Rolul și statutul social al studenților
 - VI. Modernizarea serviciilor oferite studenților în procesul de învățământ
 - VII. Modernizarea serviciilor oferite studenților în domeniul social
 - VIII. Idei manageriale desprinse din planul startegic al Universității “Valahia” Târgoviște elaborat pentru perioada 2008 – 2011
- Anexe
- Anexa 1: Structura Universității “Valahia” din Târgoviște: licență, master, doctorat
- Anexa 2: Numărul de studenți ai Universității “Valahia” din Târgoviște înmatriculați la 01.01.2009
- Anexa 3: Structura de personal 2009
- Anexa 4: Structura personalului de cercetare 2008/2009
- Anexa 5: Structura personalului de tehnic, administrativ, didactic auxiliar 2008/2009
- Anexa 6: Acordurile inter-universitare ale Universității “Valahia” din Târgoviște
- Anexa 7: Acorduri inter-universitare. Schimburi în programe Socrates, Erasmus, Leonardo da Vinci
- Anexa 8: Participări la evenimente internaționale - Centralizator
- Anexa 9: Lista cooperărilor internaționale ale Universității
- Anexa 10: Cercetare științifică – Indicatori sintetici
- Anexa 11: Cercetare științifică – Perspectiva pentru 2009

Anexa 12: Institutul ICSMT – Strategii de dezvoltare

Anexa 13: Situația spațiilor de învățământ 2009

Anexa 14: Structura spațiilor de învățământ 2009

Anexa 15: Situația încărcării spațiilor de învățământ 2008/2009

Anexa 16: Bazele de practică ale Universității “Valahia” din Târgoviște

Anexa 17: Situația bibliotecilor din cadrul Universității “Valahia” din Târgoviște

Anexa 18: Spații de cazare și obiective socio-culturale

Anexa 19: Obiective de investiții cu finanțare parțială sau integrală de la bugetul de stat - 2009

Anexa 20: Centralizator: Obiective de investiții cu finanțare parțială sau integrală de la bugetul de stat – 2009 – UVT

Anexa 21: Situația financiară a veniturilor 2008/2009

Anexa 22: Situația financiară a cheltuielilor 2008/2009

Anexa 23: Organigrama UVT 2009

**PLAN OPERAȚIONAL DE DEZVOLTARE ȘI
EXECUȚIE BUGETARĂ AL
UNIVERSITĂȚII VALAHIA DIN TÂRGOVIȘTE
PENTRU ANUL 2009**

Universitatea VALAHIA din Târgoviște a fost înființată prin Hotărârea Guvernului României Nr. 288/1 iunie 1992, în structura sa intrând și Colegiul Universitar Tehnico - Economic care a funcționat la Târgoviște din anul universitar 1991/1992 ca filială a Universității din Galați.

I. MISIUNEA UNIVERSITĂȚII “VALAHIA” DIN TÂRGOVIȘTE

Dacă este să ne raportăm la misiunea Universității noastre ar trebui să reluăm succint elemente din Planul strategic, elaborat în perioada martie-decembrie 2007 pentru noul mandat 2008-2011. Universitatea VALAHIA din Târgoviște, este o componentă esențială a vieții sociale locale, de ce nu, și a vieții economice a județului. Universitatea și-a asumat un rol fundamental în a contribui la crearea și teaurizarea valorilor culturale, la creșterea nivelului de civilizație, la promovarea instrucției și cercetării științifice la nivel regional și național. În raport de relațiile internaționale pe care le-a inițiat și le întreține instituția noastră cu alte universități din străinătate, se contribuie la inserția culturii și științei românești în circuitul mondial de valori spirituale. Prin întreaga sa activitate, universitatea noastră contribuie la afirmarea identității culturii naționale și dezvoltarea societății românești în cadrul unui stat de drept, liber și democratic.

Conform Planului Strategic de Dezvoltare Instituțională pentru perioada 2008-2011, Universitatea VALAHIA din Târgoviște are misiunea de a instrui specialiști în diverse domenii de licență, în specializări de masterat, în domenii de doctorat, cu corespondență în domenii de activitate economico-socială a zonei, de a participa la crearea, dezvoltarea și transmiterea științei, culturii în comunitate. Prin activitatea de cercetare desfășurată la nivel de performanță, ce ne-a adus un binemeritat loc fruntaș în clasamentul universităților (în primele 10 universități la nivel național) contribuie printr-o cercetare științifică susținută și diversificată la îmbogățirea patrimoniului național de cunoaștere, la implementarea unor tehnologii în mediul economic.

Universitatea VALAHIA din Târgoviște s-a definit la nivel local ca centru cultural și civic, ce contribuie la formarea și difuzarea valorilor culturale, la îmbogățirea creației științifice și realizarea transferului tehnologic, pentru sprijinirea unităților economice, de învățământ și sociale, ca centru de diseminare a valorilor științifice, morale ale lumii civilizate.

Universitatea VALAHIA din Târgoviște promovează un învățământ de performanță, organizat conform convenției de la Bologna pe trei cicluri: licență (trei ani), masterat (1,5-2 ani), doctorat (trei ani), sprijinit pe o largă activitate de cercetare, ce continuă tradiția vechilor școli de învățământ superior din România. De asemenea, universitatea promovează forme de pregătire continuă, corespunzătoare unei societăți dinamice, de tip reconversie profesională ori perfecționare continuă pentru o largă gamă de domenii de interes ale vieții economice, sociale. Aflată în competiție, în contextul procesului de integrare în învățământul european, universitatea noastră a stabilit acorduri de colaborare internațională pentru schimbul permanent de informații, pentru mobilități de cadre didactice și studenți, în scopul racordării învățământului românesc, atât ca durată, structură, cât și din punct de vedere al conținutului la învățământul modern european.

În anul bugetar 2008, în scopul îndeplinirii misiunii sale, Universitatea VALAHIA din Târgoviște își propune să realizeze o serie de măsuri prin care să se îndeplinească obiective circumscrise vieții academice: modernizare, dezvoltare a bazei materiale, asigurare de condiții rezonabile de viață și studiu tinerilor. Detaliem pe cele reprezentative dintre măsurile preconizate a fi îndeplinite, în raport de scopul acțiunii întreprinse:

a) Să ofere prin structura sa actuală: facultăți, Departament master, Școală doctorală, precum și prin Departamentul de Învățământ la Distanță și Formare Continuă, programe academice corelate cu procesul de învățământ structurat pe cele trei cicluri, programe destinate să satisfacă o paletă cât mai largă de cerințe educaționale, precum:

- Asigurarea suportului logistic și material pentru îmbunătățirea pregătirii practice și aplicative a studenților;
- Reamenajarea și dezvoltarea continuă a spațiului didactic al universității în funcție de misiunea și obiectivele asumate pentru anul bugetar 2009 (*anexele 13 și 14*);
- Asumarea responsabilității de reconversie profesională sau completarea continuă a formării profesionale, prin forme de pregătire modulară pe perioade scurte de timp (semestru, 1-3 luni);
- Perfecționarea ofertei educaționale universitare, care să permită pregătirea și integrarea socială a unor grupuri defavorizate, programe de instruire și școlarizare ale romilor, inclusiv prin instruire universitară;

- Îmbogățirea activității Centrului de consiliere și orientare în carieră a studenților și absolvenților, în scopul realizării unei bune orientării în carieră a studenților și diversificarea oportunităților de angajare a absolvenților pe piața muncii;
- Cooperarea cu sectorul public, cu alte instituții administrative, ori de învățământ preuniversitar sau cu întreprinderi economice, în scopul asigurării unor programe de formare inițială, în regim ID, de perfecționare profesională continuă, prin cursuri scurte, pentru personalul de specialitate din societăți comerciale (*anexa 1*);
- Antrenarea comunității locale și regionale prin servicii educaționale de perfecționare continuă a cadrelor didactice din învățământ preuniversitar, precum și inițierea unor teme de cercetare științifică adecvate procesului educațional, în acord cu mediul socio-economic.

b) Să asigure excelența în procesul de educație, în cercetarea științifică și transferul tehnologic, respectiv prin următoarele acțiuni:

- Motivarea personalului didactic, a personalului didactic auxiliar și nedidactic pentru orientarea spre excelență a procesului instructiv și educativ, a cercetării științifice, a activității manageriale, printr-un program continuu de perfecționare a personalului didactic și de cercetare, printr-o participare periodică la stagii de informare în sectorul managementului instituțional, printr-o diferențiere individuală a salariilor și a recompenselor suplimentare, în funcție de performanțe recunoscute;
- Introducerea de noi tehnologii în activitatea didactică, incluzând cercetările specialiștilor proprii, raportate la pedagogia și metodică universitară modernă, diseminarea experienței acumulate de marea parte a personalului didactic propriu, ori din alte universități din țară și străinătate. Conștientizarea noilor metode de predare, folosind infrastructura de comunicare electronică, ce se vor generaliza la toate formele de învățământ, cu deosebire la forma de "învățământ la distanță";
- Continuarea și inițierea de acorduri de colaborare cu universități de prestigiu pentru a dezvolta programe comune de pregătire academică, de a amplifica schimburi de personal didactic și studenți, cu deosebire în spațiu european. Astfel, s-au inițiat acorduri de colaborare internațională, care se vor exploata și în anul 2009, din care enumerăm doar câteva: Universitatea Litoral Cote d’Opal – Dunkerque, Universitatea Bretagne Occidentale – Brest, Universitatea Paris VI – Pierre et Marie Curie, Universitatea din Rouen - Rouen, Universitatea Chemnitz (Germania), Universitatea din Thessalia – Tessaloniky, Universitatea din ATENA,

Universitatea Democritus din Tracia – Komotini (Grecia), Universitatea Castilla la Mancha – Ciudad Real, Universitet Wroclawski- Wroclaw (Polonia), Universitatea din Southampton, Universitatea din Luton (Anglia), Universitatea Catolică de Santa Maria (Peru), Universitatea Jaume I (Spania), Universitatea Cyril și Metode (Macedonia), etc. (anexa 9);

- Inițierea și desfășurarea unor programe performante de cercetare științifică, prin colaborarea cu parteneri externi, competitivi (anexa 10).

c) să promoveze știința în sprijinul valorilor democrației, al libertății academice și deschiderii spre integrarea în comunitatea științifică internațională și în spațiul de cultură și civilizație europeană, cu respectarea identității naționale prin:

- Asumarea responsabilității de a promova știința în spiritul valorilor democrației, al standardelor morale adoptate de comunitate, al respectării opiniilor și libertății de gândire și exprimare;
- Un efort continuu de realizare a compatibilității planurilor de studiu, a programelor analitice pentru o recunoaștere reciprocă a atestatelor, respectiv a diplomelor; studenții care efectuează stadii de instruire și practică în universități occidentale vor avea recunoașterea volumului de cunoștințe acumulate, în baza sistemului de credite transferabile.

d) să îmbunătățească managementul universitar, administrarea resurselor materiale, umane, financiare pentru sporirea eficienței procesului educațional, a procesului de instruire practică a studenților prin:

- Reorganizarea structurii de conducere a universității cu separarea treptată a componentei academice, cu rol strategic, de componenta administrativă a managementului; preluarea de către DGA a responsabilităților administrative ale managementului;
- Cultivarea unui sistem de valori și a eticii manageriale bazată pe transparență, comunicare și înțelegere, în care atribuțiile și responsabilitățile individuale să fie cunoscute și respectate la fiecare nivel;
- Promovarea actului managerial în echipă; toate deciziile luate de organele executive la diferitele nivele ale comunității academice, vor fi discutate respectiv în ședințele Senatului, Consiliul Academic, Consiliile Senatului, Consiliile facultăților, catedre;
- Descentralizarea finanțării globale, o urmărire a execuției bugetare la nivelul administratorilor de facultate; Gestiunea pe baza "Bugetelor de venituri și cheltuieli" pe facultăți și departamente va deveni o practică curentă și chiar unele activități decizionale mai importante vor fi implementate, avându-se în vedere estimarea cheltuielilor;

- Realizarea unui sistem informațional integrat, prin interconectarea modernă a tuturor facultăților, colegiilor, departamentelor și rectoratului. Se va achiziționa, implementa și exploata o bază de date completă; va crește rolul Departamentului de Tehnologia Informației în asigurarea, evaluarea și valorificarea informațiilor;
- Elaborarea manualului calității care descrie politica în domeniul calității și a sistemului de standarde de calitate din sfera mediului universitar. S-a înființat *Comisia de Asigurare a Calității*, coordonată de prorectorul cu probleme de învățământ și cercetare, a cărei activitate se realizează permanent, privește implementarea și menținerea sistemelor de evaluare. S-au numit responsabili pentru urmărirea îndeplinirii standardelor de calitate la nivelul facultăților și departamentelor;

Stabilirea unui standard de calitate în educație este strâns legată de obiectul activității de educație - omul. Anumite standarde sunt ușor de estimat, cuantificat, ori măsurat, fiecare se definește în legătură cu trei dimensiuni ale procesului instructiv-educativ:

- a) Structura - cadrul fizic și organizațional în care se desfășoară procesul educațional, include personalul disponibil, echipamente și facilități, proceduri de lucru, politici educaționale structurate;
- b) Procesul - ansamblul de practici și proceduri implementate de personalul din educație în acțiunile de proiectare, transmitere și evaluare de cunoștințe;
- c) Rezultatul - ca efect al educației oferite studenților și implicațiile ei în costurile aferente.

Elaborarea unui Manual al Calității oferă următoarele avantaje:

1. Stabilește principiile generale și regulile ce trebuie respectate de întregul personal în menținerea activă a sistemului de management al calității;
2. Asigură o instruire unitară a personalului universității cu privire la elementele sistemului de management al calității cu impact asupra calității proceselor de educație din universitate și asupra rezultatelor lor; creează o imagine favorabilă în relațiile cu clienții, favorizând câștigarea încrederii lor;
3. Facilitează realizarea obiectivelor calității printr-o definiție coerentă a structurii organizatorice, printr-o responsabilizare a diferitelor entități funcționale care contribuie la îmbunătățirea calității.

II. OBIECTIVELE DE DEZVOLTARE A UNIVERSITĂȚII „VALAHIA” DIN TÂRGOVIȘTE ÎN ANUL 2009

Pentru îndeplinirea misiunii sale formulată în secțiunea anterioară, universitatea își propune adoptarea unei strategii coerente de dezvoltare, conform obiectivelor impuse de Planul strategic, elaborat pentru perioada 2008-2011, prin care se formulează și implementează acțiuni de realizare a acestor obiective, se prevede continuarea măsurilor generale de reformă inițiate de actuala administrație și continuate de noua conducere în mandatul următor, care au ca scop integrarea învățământului nostru în sfera învățământului european.

Enumerăm câteva principii ale strategiei de dezvoltare pe termen scurt a Universității VALAHIA din Târgoviște, punctând obiective generale derivate din legislația în vigoare:

- Respectarea reglementărilor Ministerului Educației, Cercetării și Tineretului, ale organismelor de finanțare a învățământului superior și cercetării, ale organismelor de acreditare și recunoaștere academică pentru o reorganizare a structurii universității, în concordanță cu promovarea învățământului structurat pe cicluri, pentru o politică de îmbunătățire a bazei materiale și a patrimoniului;

- Aplicarea măsurilor de reformă privitoare la structura planurilor de învățământ și a programelor de studiu, constituirea unor formații optime de lucru cu studenții, acoperirea rezonabilă a posturilor didactice cu respectarea piramidei de catedră, astfel încât să se aducă o îmbunătățire a indicatorilor de calitate față de care se realizează repartizarea fondurilor de la buget;

- Restructurarea învățământului universitar în formula LMD, pentru o compatibilizare a acestuia cu învățământul european; implementarea riguroasă a unui sistem de credite transferabile, compatibil sistemului ECTS, care să asigure funcția de mobilitate și transferabilitate a studenților, iar în conținutul procesului educativ să cuantifice funcția de acumulare de informație.

- Promovarea acelor domenii din noul nomenclator de domenii și specializări, care să corespundă tradiției și experienței academice acumulate, promovării unui învățământ deschis, flexibil, cu un înalt grad de diversitate a formelor de pregătire. Noul sistem de învățământ LMD reclamă o reorientare a importanței învățământului de nivel superior, creșterea ponderii ciclurilor 2, 3, respectiv masterat și doctorat;

- Asigurarea contribuției cercetării științifice la calitatea procesului educativ, la implementarea noilor tehnologii didactice, în vederea diseminării cunoștințelor noi în mase largi de utilizatori. Se

urmărește transferul informației științifice noi către pachete de tehnologii supuse implementării în sfera parcurilor industriale, a întreprinderilor industriale;

- Stabilirea unei structuri de personal în concordanță cu nevoile universității și în raport de sursele financiare alocate ori atrase. Aceasta implică realizarea unei politici de personal, a managementului academic și administrativ la standardele cele mai performante pentru corelarea procesului educativ la sistemul de finanțare globală, în vederea asigurării autonomiei universitare, conexată cu rentabilitatea procesului educațional;

- Atragerea studenților la realizarea managementului administrativ, pentru gestiunea resurselor destinate spațiilor sociale, gestiunea resurselor proprii alocate obiectivelor de investiții în campusul universitar, pentru modernizarea serviciilor educaționale, a serviciilor sociale acordate studenților;

- Asumarea rolului Universității VALAHIA din Târgoviște de avangardă a municipiului, adică de instituție ancorată în mediul social, cultural, artistic, tehnologic al zonei, pentru o competență valorificatoare, prin consultanță ori transfer tehnologic a ideilor novatoare, a zestrei științifice, a potențialului uman al absolvenților din domenii tehnice, economice, fundamentale.

- Trecerea la dezvoltarea centrelor teritoriale de învățământ la distanță și formare continuă în municipii ale Regiunii Sud-Muntenia, prin întocmirea unor planuri strategice sectoriale.

Obiective majore pentru activitatea de dezvoltare în 2009

În scopul expunerii acțiunilor destinate realizării strategiei de dezvoltare previzionate la 2007, pentru definirea unui management de calitate, ne propunem să evidențiem câteva obiective importante, pe care universitatea dorește să le atingă până la finele anului 2008:

- Modernizarea procesului de învățământ în acord cu măsurile de reformă inițiată în universitatea noastră încă din 2003, în ce privește aplicarea sistemului de credite transferabile, definirea structurii pe cicluri, astfel ca să poată fi valorificată experiența acumulată în 16 ani, dar și potențialul uman acumulat;

- Dezvoltarea cercetării științifice și întărirea structurilor specifice: centrele de cercetare de excelență din cadrul Institutului de Cercetare Științifică și Tehnologică Multidisciplinară; întreaga activitate de cercetare științifică în Universitate este subordonată cerințelor de eficiență și performanță ale procesului de învățământ, dezvoltării cunoașterii și inovării tehnologice. Colectivele de cercetare, prin acreditări, sunt investite cu competențe, obligații și răspunderea reprezentării competitive a universității, prin aplicarea unor programe de cercetare științifică relevante, realizând producție științifică de nivel național și internațional.

- Creșterea contribuției universității la dezvoltarea tehnologică și industrială a zonei și a țării, prin inițierea unor proiecte de cercetare-dezvoltare cu societăți comerciale, organisme ale

administrației locale; valorificarea potențialului tehnic și științific al cadrelor didactice prin Programul Operațional Sectorial, axa prioritară 2, Cercetare Dezvoltare Inovare pentru Competitivitate, accesând instrumente financiare prin Fondurile structurale și Programul IMPACT;

- Reconsiderarea fluxului informațional al universității, în procesul de instrucție, de administrare, de comunicații electronice prin sistemele Internet, Intranet; crește rolul Departamentului de Tehnologia Informației în stocarea, prezentarea și prelucrarea informației. În luna ianuarie 2009 a fost elaborat și se află prezentat pe siteul universității Planul anual de achiziții publice 2009 și Programul anual de achiziții ce se previzionează a se desfășura în anul 2009, corelat cu Bugetul pe anul 2009;

- Reconsiderarea unei noi concepții de folosire a personalului tânăr didactic și de cercetare;
- Diversificarea și susținerea activităților de cooperare internă și internațională;
- Implementarea managementului calității în învățământ; trasarea standardelor de calitate în desfășurarea procesului educațional, sub incidența sistemului de credite transferabile și în acord cu cerințele finanțării globale pe indicatori de performanță;

- Definierea rolului studentului și modernizarea serviciilor pentru studenți, din perspectiva managementului academic și administrativ;

- Ocrotirea patrimoniului, realizarea actelor de proprietate asupra averii imobiliare a universității și dezvoltarea infrastructurii universității. Desfășurarea programului de investiții din Campusul Universitar.

În scopul realizării lor se vor desfășura acțiuni, se vor lua măsuri operaționale concrete, evidențiem pentru cele mai importante obiective câteva din măsurile reformatoare.

a) Modernizarea procesului de învățământ în acord cu măsurile de reformă

Ca universitate tânără, în care se dorește ca cercetarea științifică să ocupe o pondere importantă, s-a revizuit în perioada martie-decembrie 2007 Planul strategic pentru perioada 2008-2011 care presupune lărgirea specializărilor învățământului din ciclul doi și mai ales din ciclul trei (masterat, doctorat).

Modernizarea procesului de învățământ prevede pentru anul 2009:

- Promovarea nomenclatorului de domenii de licență și specializări și a planurilor de învățământ revizuite în raport cu structura Universității "Valahia" din Târgoviște (*anexa 1*), în acord cu durata de școlarizare a ciclului I, racordarea la cerințele pieței muncii;
- Modernizarea "tehnologiei didactice" în procesul de predare a cunoștințelor;
- Modernizarea organizării administrative a procesului de învățământ în acord cu sistemul creditelor transferabile;

- Dezvoltarea învățământului master cu durata de 2 ani (*anexa 1*) conform sistemului LMD și organizarea masterelor internaționale (în cotutelă), odată cu apariția legislației;
- Extinderea activității de pregătire doctorală (*anexa 1*);
- Promovarea unui spectru larg de activități de formare continuă (*anexa 1*);
- Asigurarea suportului logistic necesar organizării și reorganizării procesului de învățământ, diversificarea suportului informatic în biblioteci pentru uzul studenților și cadrelor didactice (biblioteci multimedia) (*anexa 17*); Promovarea și pentru anul 2009 a abonamentului la biblioteca electronică SpringerLink;
- Creșterea rolului aplicațiilor practice pentru ridicarea calității studenților în procesul formativ;
- Stimularea activității științifice studențești, a actelor de creație și inovație la tinerele cadre didactice, prin atragerea studenților și preparatorilor în activități de cercetare integrate la Institutul de Cercetare Științifică și Tehnologică Multidisciplinară (*anexele 10 – 12*).

b) Dezvoltarea cercetării științifice și întărirea structurilor specifice

Pe parcursul anului bugetar 2009 urmează să fie luate următoarele măsuri pentru atingerea obiectivului:

- Diversificarea direcțiilor de cercetare științifică la nivelul departamentelor, catedrelor, facultăților și al universității, prin crearea unei rețele de laboratoare și centre de cercetare acreditate, respectiv Centre de Excelență, incluse în structura ICSTM (*anexa 12*);
- Creșterea importanței cercetării științifice aplicate la activitatea universitară, prin salarizarea diferențiată a cadrelor didactice în funcție de performanțele științifice, acordarea de burse studenților cu rezultate remarcabile în cercetarea științifică;
- Conexarea și integrarea activității de cercetare științifică cu activitatea formativă de tip studii de master, studii doctorale;
- Angrenarea personalului didactic la programe internaționale prin inițierea și susținerea unor programe majore de cercetare cu universități partenere din toată lumea, sau alte organisme internaționale (*anexa 9*);
- Dezvoltarea schimburilor de publicații universitare;
- Formarea resurselor umane proprii pentru cercetare și învățământ universitar, prin cooptarea celor mai valoroși absolvenți; promovarea și pentru anul 2008 a granturilor interne de cercetare științifică și tehnologică;
- Dezvoltarea și susținerea cercetării academice și aplicative în cadrul unor proiecte din zona IMM;

- Modernizarea managementului cercetării, în scopul găsirii surselor de finanțare;
- Realizarea unor programe de cercetare științifică relevante, care să permită realizarea unei producții științifice recunoscute pe plan național și internațional, concretizate în monografiile științifice;
- Organizarea unor manifestări științifice la nivel național, dar și internaționale.

c) Creșterea contribuției științifice a universității la dezvoltarea tehnologică și industrială a zonei și a țării

Cele mai importante direcții privind implicarea universității în viața economico-socială a țării în anul 2008 sunt următoarele:

- Conexarea activității de cercetare științifică a Universității VALAHIA din Târgoviște cu cea a Agenției Naționale de Cercetare Științifică și Tehnologică și cu alte agenții, sau institute de cercetare științifică și centre universitare pentru promovarea de proiecte comune;
- Realizarea Parcului Științific și Tehnologic al Universității, a centrelor de transfer tehnologic în universitate și stabilirea unor cooperări cu structuri industriale românești (IMM, companii de stat și private);
- Inițierea în universitate a unor formațiuni sau filiale de cercetare interdisciplinară, capabile să abordeze probleme complexe de cercetare în domenii tehnologice prioritare, organizarea activității de expertizare în cadrul Centrului de cercetare interdisciplinară: studii și cercetări economice (*anexa 11*);
- Dezvoltarea de parteneriate cu firme puternice, interesate în promovarea de noi tehnologii; s-a înființat Centrul de Consiliere și Orientare în Carieră, ca un centru de investigație a pieței locurilor de muncă, de orientare a studenților pe diversele trasee de pregătire universitară și exploatarea oportunităților de angajare.

d) Dezvoltarea suportului informatic și de comunicații al universității și implementarea fluxului informațional pentru instruire, educație, administrare

Se are în vedere dotarea cu tehnică de calcul necesară procesului didactic și a celui de cercetare, în toate domeniile în care se impune acest lucru.

În etapa actuală de modernizare a organizării fluxului informațional în cadrul Departamentului de Tehnologia Informației, în scopul implementării conducerii și administrării informatizate, se urmărește achiziționarea suportului hard și soft. De asemenea, vor fi achiziționate noi echipamente

pentru dezvoltarea infrastructurii proprii de comunicare a Universității VALAHIA din Târgoviște, prin achiziția unor echipamente moderne de exploatare a rețelelor de fibră optică, se previzionează și o extindere a mijloacelor de comunicare Internet la ultimele cămine studentești, nr. 5 și nr. 7, în ideea extinderii facilităților oferite de metodele de comunicare modernă.

e) Reconsiderarea unei noi concepții de folosire a personalului tânăr implicat în procesul didactic și de cercetare

Din structura pe facultăți și specializări a universității (*anexa 1*) se desprind următoarele aspecte ale politicii de promovare a tineretului:

- Atragerea și menținerea tinerilor pentru acoperirea activităților aplicative și pentru asigurarea continuității și a transferului de competență; în ultimii ani șefii de promoții de la specializările universității, au fost reținuți în învățământ și cercetare;
- Utilizarea eficientă a potențialului cadrelor didactice cu experiență și salarizarea lor la nivelul competenței, în raport de evaluare;
- Restructurare la nivelul personalului auxiliar și nedidactic în condițiile bugetului de austeritate, promovarea redistribuirii personalului în raport de nevoile de personal ale unor facultăți și departamente.

Se vor lua măsuri pentru o perfecționare continuă a personalului, în acest sens se va proceda la:

- Stabilirea criteriilor și întocmirea procedurilor pentru evaluarea cadrelor didactice, întocmirea fișei postului, incluzând activități acoperitoare a 40 de ore săptămânal;
- Asigurarea asistenței medicale și verificarea periodică neuro-psihică a personalului didactic, dar și pentru satisfacerea situațiilor de urgență, asigurarea consilierii psihologice;
- Se va asigura pregătirea profesională continuă a personalului administrativ;
- Se vor elabora politici de încurajare și stabilizare a personalului tânăr, prin asigurarea unor facilități de ordin social.

Se vor dota corespunzător spațiile destinate unui Cabinet medical, unui Cabinet de medicina muncii și Cabinetului de Protecția Muncii.

f) Diversificarea și susținerea activităților de cooperare internă și internațională

Principalele orientări privind stabilirea de legături de colaborare sunt îndreptate spre:

- Diversificarea activității Departamentului pentru Relații Internaționale;
- Identificarea surselor de susținere financiară a programelor de cooperare internațională;

- Extinderea programelor de cooperare științifică prin integrarea centrelor de excelență în rețeaua europeană de centre de excelență;

g) Implementarea managementului în învățământul desfășurat sub incidența sistemului de credite și în acord cu cerințele finanțării globale, pe indicatori de performanță

În anul universitar 2008-2009, principalele structuri de conducere la nivel de universitate sunt următoarele: Senatul și consiliile sale: Consiliul de Finanțe și Administrație, Consiliul de Învățământ și Cercetare, Consiliul de Reformă și Integrare Europeană, Consiliul de Relații Socio-economice și Transfer Tehnologic și conducerile executive pe cele două componente ale coordonării: academice și administrative, conform organigramei din *anexa 23*.

Pentru realizarea obiectivului, trebuie adoptate următoarele măsuri operaționale extrase din Planul Strategic Instituțional, elaborat pentru perioada 2008-2011. Perfecționarea continuă a managementului strategic, în raport cu procesul de reformă și integrare europeană:

- Aplicarea unor politici juste de optimizare a resurselor umane, inclusiv prin adoptarea unui sistem de evaluare a performanțelor profesionale a personalului academic și administrativ, în raport cu standardele de calitate, stipulate de legislația în vigoare;
- Diversificarea bazei de finanțare și adoptarea ideii de management antreprenorial;
- Elaborarea unor strategii bugetare eficiente în acord cu tehnici de marketing educațional adecvate;
- Întocmirea unor programe educaționale de interes pentru mediul economic în componenta continuă a procesului de învățământ, certificarea lor.

h) Implementarea sistemului de finanțare globală pe baza indicatorilor de calitate promovat de reforma învățământului superior

În scopul realizării indicatorilor de finanțare, în raport de care se face alocația bugetară, se au în vedere următoarele măsuri operaționale:

- Crearea la nivelul facultăților și departamentelor a unor colective, incluzând conducerea executivă, pentru identificarea și atragerea de resurse extrabugetare (*anexa 21*), propunerea de proiecte de infrastructură din fondurile structurale și alte oportunități ce apar;
- Elaborarea de bugete pe facultăți, departamente, birouri, servicii și pe activități mai importante, gestionarea resurselor bugetare, cu implicarea administratorilor de facultate;
- Creșterea ponderii veniturilor proprii în total surse financiare (*anexa 21*);
- Întărirea rolului Compartimentului de Audit și a Compartimentului de Control Financiar Intern conform legislației în vigoare.

i) Modernizarea serviciilor oferite studenților în procesul de învățământ și integrarea acestora în mediul social

Serviciile din sfera activității academice, destinate studenților, constituite din activități formative, condițiile de informare și studiu individual, activități de evaluare parțială și finală, servicii din domeniul social pentru studenții interni, vor fi asigurate prin următoarele măsuri:

- Modernizarea laboratoarelor de informatică de la facultăți, pentru accesul continuu al studenților la informație prin Intranet;
- Diversificarea activităților clubului studențesc, corelarea cu activitățile Clubului Sportiv;
- Dezvoltarea rețelei de transmisie a informației, prin extinderea Departamentului de Tehnologia Informației, introducerea serviciului internet la toate căminele studențești;
- Rentabilizarea căminelor studențești, concomitent cu asigurarea condițiilor de cazare, masă și servicii la standarde normale;
- Sprijinul asociațiilor studențești în desfășurarea de activități culturale, sportive, artistice, de divertisment în cadrul Ansamblurilor artistice, Asociațiilor Sportive.

j) Ocrotirea patrimoniului și dezvoltarea infrastructurii Universității VALAHIA din Târgoviște

Atingerea acestui obiectiv se realizează prin următoarele măsuri operaționale pentru anul 2008:

- Legalizarea unor elemente ale patrimoniului universității, întocmirea actelor de proprietate pentru imobile aflate în proprietatea universității;
- Includerea unor noi obiective în programul de investiții aprobat pentru Universitatea Valahia (*anexa 19*); întocmirea programelor de reparații, consolidări, reabilitări pentru spațiile centrelor teritoriale de la Buzău, Urziceni, Alexandria;
- Întocmirea și promovarea programului de consolidări complementare în vederea reabilitării unor imobile (*anexa 20*);
- Îmbogățirea atribuțiilor Comandamentului de monitorizare și urmărire a lucrărilor de investiții din Campusul Universitar, a Dirigenției de Șantier pentru urmărirea îndeplinirii standardelor de calitate și securitate la lucrările de execuție; definirea graficelor de lucrări de execuție pentru anul 2009, în acord cu alocația bugetară;
- Elaborarea programelor de reparații capitale și modernizări ale unor construcții (*anexa 20*).

III. CONCRETIZAREA MĂSURILOR DE REFORMĂ UNIVERSITARĂ INTRODUSE ÎNCEPÂND CU ANUL 2002

Alegerea drumului de reformare a învățământului este dificil într-un mediu descentralizat, copleșit de lipsa resurselor financiare și umane. S-a procedat la reconsiderarea Planurilor de învățământ ale domeniilor de licență, adoptate prin restructurarea unor specializări care funcționau, a unor specializări de master și doctorat acreditate, pentru asigurarea dobândirii unor competențe definitorii domeniului de studii, pentru realizarea unui învățământ centrat pe student. Se consideră că o diplomă de licență, însoțită de diploma supliment va asigura abilități specifice profesiei. Calitatea în procesul educațional se obține prin implementarea unui sistem care să permită promovarea unor standarde, care să faciliteze monitorizarea continuă a performanțelor, comparativ cu obiectivele propuse, prin stabilirea unui standard personal al fiecărui salariat, prin urmărirea și evaluarea rezultatelor raportate la acele standarde, prin intervenție în cazul neuniformităților. Studenții trebuie pregătiți în spiritul promovării calității chiar din perioada studiilor, măcar la nivelul elementar al instrucției. Studenții dobândesc o calificare propusă prin misiunea fiecărei facultăți, conform programelor de studiu, urmare a unei colaborări continue între corpul profesoral și studenți, pe baza materialelor didactice și științifice, în cadrul ședințelor de predare, la orele de pregătire practică, la evaluările periodice.

Pe linia reformării învățământului la Universitatea Valahia se vor îndeplini măsurile operaționale:

1. Se are în vedere dezvoltarea de noi legături între universitate, mediul socio-economic, administrativ, prin dezvoltarea centrelor de cercetare din cadrul institutului de cercetare, prin inițierea de contracte de cercetare cu societăți comerciale, în scopul realizării transferului tehnologic, implementării ideilor novatoare.

2. Se va relansa cercetarea științifică prin atragerea cadrelor didactice tinere și angrenarea lor pentru a participa la manifestări științifice naționale și internaționale, pentru desfășurarea programelor de perfecționare prin doctorat în centrele de excelență acreditate, institute de cercetări departamentale și ale Academiei Române, în cadrul departamentelor, în cadrul ICSTM.

3. Se proiectează și se implementează parțial un sistem informatic intern, care să coreleze activitățile manageriale din sfera academică cu cele din zona tehnic-administrativă, pentru informarea corectă și promptă a conducerii universității în scopul fundamentării actului decizional.

4. S-a descentralizat execuția bugetului de venituri și cheltuieli la nivel de facultăți și departamente pentru eficientizarea gestionării resurselor financiare.

5. S-a procedat la inițierea și participarea în forme avansate a cooperării internaționale prin promovarea de proiecte și programe cu universități din U.E., cu schimburi de cadre didactice și studenți.

6. S-au extins rețele de comunicații de tip Intranet și Internet, incluzând spațiile sociale destinate studenților, bibliotecile facultăților, precum și logistica bibliotecilor electronice virtuale.

7. S-a generalizat impunerea criteriilor de performanță pentru realizarea mobilității internaționale a studenților prin programele Socrates, Leonardo, Phare, etc.

IV. ACREDITAREA SPECIALIZĂRILOR

În anul universitar 2005/2006 s-a analizat și acreditat de comisii CNEAA următoarele specializări: Ingineria mediului în spațiul funciar, Mecatronică. În anul universitar 2006-2007, s-au depus dosare, în vederea acreditării de către comisiile naționale, a specializărilor Educație fizică și sportivă, Limbă și literatură română și franceză/engleză, la Facultatea de Științe Umaniste. Se vor înainta dosare în vederea acreditării, în anul 2009, la specializările: Matematică informatică, Pedagogie muzicală, la Facultatea de Științe și Arte, se va autoriza Instalații pentru construcții, la Facultatea de Ingineria Materialelor Mecatronică și Robotică. Costurile acestor acțiuni sunt estimate la cca. 500 milioane lei. Dosarele au fost întocmite de comisii desemnate de Consiliile facultăților, și au fost înaintate la ARACIS înainte de februarie 2008. De asemenea, se va întocmi, în vederea obținerii autorizării de funcționare provizorie, dosarul pentru specializarea Kinetoterapie, din cadrul domeniului de licență Cultură Fizică și Sportivă. Se vor întocmi dosare de autoevaluare pentru verificarea periodică la specializările: Istorie, Management, Marketing, Contabilitate și informatică de gestiune, Administrație Publică, Teologie Pastorală, etc. Se întocmesc dosare de autorizare a masterelor, care vor asigura ciclul al doilea din procesul de învățământ, urmând a fi înaintate la ARACIS pentru aprobare.

V. ROLUL ȘI STATUTUL SOCIAL AL STUDENȚILOR

Motivarea studenților pentru un proces de învățământ performant se face prin următoarele măsuri:

- Organizarea cercurilor științifice studentești, a manifestărilor științifice studentești, a concursurilor profesionale;
- Integrarea în echipe de cercetare mixte profesori – doctoranzi – masteranzi – studenți, pentru abordarea parțială ori integrală a unor proiecte de cercetare, a unor tehnologii de fabricație, a unor teme de expertizare și control a calității proceselor;

- Stimularea materială a studenților cu rezultate performante, premiarea unor rezultate, a unor idei în cercetarea științifică și transferul tehnologic;
- Premiarea activității desfășurate la întocmirea documentelor din logistica universității: Planul operațional 2009, BVC 2009, etc.
- Includerea unui număr cât mai mare de studenți în programele de mobilități, în cadrul programelor Leonardo, Socrates și alte programe europene, cu efectuarea de stagii de pregătire și practică pe perioade scurte, medii și lungi;
Euro-specialistul va fi un produs al Universității VALAHIA din Târgoviște în urma măsurilor de reformă, ce presupun:
- Instruire și educare la nivelul exigențelor învățământului european a studenților, formarea lor ca cetățeni ai Europei, specialiști care să-și realizeze profesia oriunde în lume;
- Dezvoltarea sistemului de comunicare, în urma dotării cu echipamente de acces la Internet și tehnică de calcul a spațiilor de învățământ și sociale ale studenților;
- Selectarea, promovarea și formarea cadrelor didactice tinere în spiritul tradiției academice, dar și atragerea specialiștilor din alte sectoare ale economiei, să-și exprime didactic experiența, în spiritul vocației academice.

Recrutarea studenților în Universitatea VALAHIA din Târgoviște se va realiza prin concurs de admitere, fără susținerea probelor de concurs, cu excepția învățământului vocațional, după propria metodologie, în luna iulie, cu respectarea metodologiei generale de admitere a Ministerului Educației și Cercetării. Pentru unele specializări de învățământ vocațional sunt prevăzute probe eliminatorii. În situația neocupării în luna iulie a locurilor scoase la concurs se va organiza un nou concurs de admitere în luna septembrie 2009. De asemenea admiterea la masterat și continuare de studii este prevăzută pentru luna septembrie.

Universitatea Valahia din Târgoviște organizează învățământ la distanță și cu frecvență redusă, dacă vor exista cereri în acest sens. Efectivele de studenți prevăzute pentru începutul anului universitar 2008-2009 sunt prezentate în *anexa 2*.

Cazarea studenților se face în cămine proprii sau la particulari pe bază de convenție. S-a estimat capacitatea prognozată a 1660 locuri de cazare, începând cu anul universitar 2009-2010 (*anexa 18*), dar situația la ianuarie 2009 corespunde unei cifre de 1566 de studenți cazați în căminele proprii, în căminele școlare ale unor licee și la particulari.

Se vor acorda burse de performanță, de merit, de studiu, burse sociale și ajutoare sociale ocazionale în sumă de circa 22 miliarde lei în anul 2009.

VI. MODERNIZAREA SERVICIILOR OFERITE STUDENȚILOR ÎN PROCESUL DE ÎNVĂȚĂMÂNT

6.1 Situația actuală

Serviciile din sfera activității academice, destinate studenților, constituite din activități formative, condiții de informare și studiu individual, activități de evaluare parțială, și finală, accesul la echipamente din zona informatizării procesului didactic și comunicării, constituie componenta principală a managementului academic.

Accesul la tehnica de calcul performantă în laboratoarele Universității permite studenților asimilarea limbajelor de programare, utilizarea produselor soft de analiză și prelucrare a datelor, informarea prin Internet.

Biblioteca multimedia oferă posibilitatea documentării directe a studenților în ceea ce privește informația clasificată pe domenii, dar și posibilitatea de comunicare. A fost dată în folosință o Bibliotecă Internet în microcampusul Inginerii, cu o sală de lectură de circa 60 m².

Biblioteca Centrală și Bibliotecile de facultate și catedre permit o documentare clasică studenților în toate domeniile de interes ale Universității, volumele și revistele fiind acoperitoare gamei de discipline existente la nivelul fiecărei specializări.

Există o tendință de desfășurare a activităților pentru asigurarea serviciilor de documentare în sistem mixt: atât prin folosirea suporturilor de curs, îndrumarelor de laborator, culegerilor de probleme pe hârtie dar și în formă electronică, securizată, în acord cu legea dreptului de autor.

6.2 Strategia Universității pentru perioada 2008-2011, în definitiv și pentru primul an, însumează obiective privind realizarea:

- Îmbunătățirii condițiilor de predare, documentare, de informare și studiu individual;
- Folosirii unei tehnologii didactice adecvate;
- Achiziționării de aparatură, echipamente, tehnică de calcul pentru toate laboratoarele și catedrele facultăților.
- Realizarea altor noi obiective de investiții în campusul universitar, etapa a II-a: amfiteatrul de 500 locuri și trei cămine studențești, cu o capacitate de 402 locuri.

Acestea creează cadrul optim desfășurării activităților de formare a studenților ca specialiști, de dezvoltare a abilităților practice, de comensurare și evaluare a rezultatelor proprii, de asigurarea a condițiilor de viață și studiu studenților universității noastre, toate în acord cu cerințele de dezvoltare socio-economică a țării, în raport cu cererea pieței forței de muncă. Nu se ignoră asigurarea condițiilor pentru petrecerea timpului liber, posibilitatea angajării temporare, ori definitivă a studenților în cadrul universității (ca măsură de protecție socială).

Obiective principale:

- Promovarea de programe competiționale în domeniul profesional, științific, sportiv, artistic, turistic, în scopul stimulării talentelor, abilităților, performanțelor studenților;
- Atragerea studenților la activitatea de cercetare științifică, transfer tehnologic, microproducție, prin includerea în colective mixte de cercetare în cadrul Atelierelor de microproducție ale Facultății de Ingineria Materialelor, Mecatronică și Robotică;
- Amenajarea și dotarea Clubului Studenților, a bazei sportive, pentru asigurarea condițiilor de petrecere a timpului liber, dezvoltării componentelor artistice și sportive ale personalității tânărului, stimulându-se activități competiționale;
- Amenajarea de săli dotate cu echipament de calcul pentru accesul studenților la mijloacele de comunicație modernă; s-a realizat chiar cablarea căminelor pentru accesul la internet;
- Amenajarea și dotarea bibliotecilor din zonă, cu facilități pentru documentare clasică și modernă, care să ofere suporturi de curs, de seminar, de laborator în formă electronică;
- Consolidarea Centrului Pilot de dezvoltare durabilă a zonei agro-turistice de la Priseaca, care să asigure interfața dintre învățământul universitar și micile întreprinderi agro-turistice.
- Lărgirea activității Centrul de Consiliere și Orientare în Carieră, ca departament cu rol în elaborarea ghidului studentului, pentru dirijarea acestora pe diverse trasee de studiu, întocmirea unei baze de date de oportunități de lucru, consilierea studenților pe probleme de învățământ, organizarea cadrului favorabil desfășurării discuțiilor dintre angajatori și absolvenți/ studenți.

VII. MODERNIZAREA SERVICIILOR OFERITE STUDENȚILOR ÎN DOMENIUL SOCIAL

7.1 Situația actuală

Nu putem vorbi de un complex al studenților, unul adevărat este în construcție în Campusul Universitar, ci doar de micro-campusuri dispersate în 8 locații. S-au făcut modernizări la toate spațiile de cazare, dotare a oficiilor (microcantine) cu echipamente pentru pregătirea hranei, a unor săli de lectură, care să asigure condiții de viață și studiu studenților interni.

În căminele universității sunt cazați studenți la o taxă de cămin care nu acoperă cheltuielile estimate cu întreținerea unui student; resursele proprii ne permit să asigurăm o protecție socială

moderată. Taxele de cămin au fost stabilite în raport de gradul de confort asigurat, conform tabelului aprobat prin hotărâre de Senat.

Categoria de confort	Regimul de școlarizare al studentului	Valoarea taxei de cazare, lei
2 persoane pe cameră	Fără taxă	100
	Cu taxă	130
	Fiu (fiică) cadru didactic	45 fără taxă, 60 cu taxă
3-4-5 persoane pe cameră	Fără taxă	90
	Cu taxă	110
	Fiu (fiică) cadru didactic	45 fără taxă, 55 cu taxă
6-7-8 persoane pe cameră	Fără taxă	60
	Cu taxă	90
	Fiu (fiică) cadru didactic	30 fără taxă, 45 cu taxă
Căminele CCA, CCB, CCC Angajați ai UVT	Fără taxă	110
	Cu taxă	150
		120
Garsoniere B1 (c. d.)		8 lei/ noapte

Căminele studențești concentrează resurse umane și eforturi organizatorice relativ mari, dată fiind dispersia largă a spațiilor.

S-a acționat pe linia optimizării consumurilor de energie electrică, apă și gaze pentru rentabilizarea folosirii spațiilor de cazare.

O componentă a vieții private a studenților, cea sportivă, artistică, loisir, este satisfăcută de servicii aduse studenților în Clubul Studențesc, baza sportivă de la Stadionul Tineretului, clubul Sportiv, tocmai înființat.

7.2 Strategia universității elaborată pentru perioada 2008-2011 – vizează obiective legate de:

- Asigurarea de condiții optime de viață și studiu în căminele studențești; în acest scop se prevede angrenarea organizațiilor studențești în desfășurarea activităților extrașcolare ale

studentilor, în sfera lărgirii orizontului de cultură, de menținere a unei condiții fizice și mentale bune;

- Alocarea unor resurse financiare consistente pentru definitivarea construcțiilor noi cu destinație socială din zona Campusului universitar Târgoviște Nord.

Obiective principale:

- Stabilirea regulilor de funcționare eficientă a căminelor studențești;
- Implicarea organizațiilor studențești în activitatea de administrare a patrimoniului, resurselor destinate căminelor;
- Stabilirea și desfășurarea programului de investiții în noul Campus pentru definitivarea spațiilor de cazare;
- Desfășurarea unui program de reparații curente, reabilitări la spațiile de cazare existente;
- Dotarea celor două cabinete medicale și atragerea a două cadre medicale pentru asigurarea asistenței medicale studenților;
- Cooperare cu organele administrației locale pentru asigurarea utilităților în noul Campus Universitar pe baza unor proiecte pe fonduri structurale;
- Programe noi de organizare a activităților de agrement, culturale, sportive, pentru studenți în incinta Complexului Studențesc;
- Definirea exactă a atribuțiilor administratorului de cămin, menținerea pe post pe termen limitat;
- Informarea conducerii facultăților asupra tuturor aspectelor gospodărești financiare din cămine;
- Comisiile studențești vor urmări cheltuielile pe cămine, realizând astfel atragerea studenților la gestionarea reală a căminelor;
- Modificarea concepției de administrare a căminelor, cu redefinirea rolului administratorilor și al șefilor de cămin din rândul studenților;
- Implicarea studenților în proiecte de modernizare a condițiilor din cămine;
- Realizarea protecției sociale a studenților cu probleme deosebite;
- Analiza oportunității deschiderii de centre social-culturale gestionate și deservite de studenți (Cluburi, terenuri de sport, etc.);
- Asigurarea liniștii, protecției și securității în spațiile de învățământ, cămine, cantine, biblioteci, etc.;
- Crearea unui birou de consultanță, orientare și angajare a studenților și absolvenților;

- Colaborare cu Centrul de prevenire, evaluare și consiliere antidrog, în scopul prevenirii traficului de droguri în universitate.

**VIII. IDEI MANAGERIALE DESPRINSE DIN PLANUL STARTEGIC AL
UNIVERSITĂȚII “VALAHIA” TÂRGOVIȘTE ELABORAT
PENTRU PERIOADA 2008 – 2011**

1. Reorganizarea sistemului managerial la nivelul tuturor structurilor universității: rectorat, facultăți, colegii, departamente, catedre în spiritul reformei prin promovarea competenței bazată pe criterii de performanță. Se intenționează o armonizare a celor două domenii: academic și administrativ, ambele îndreptându-și preocupările spre atragerea de resurse materiale și financiare extrabugetare.

2. Realizarea de investiții pentru spații de învățământ, consolidări și reparații pentru componente ale patrimoniului universității, punerea în circuit social a unor noi spații, achiziționate de la instituții de învățământ, de la societăți comerciale, în teritoriu în scopul organizării Centrelor teritoriale de învățământ superior.

3. Dezvoltarea Departamentului de Comunicare și Informare, dotarea lui cu echipamente performante pentru deservirea serviciilor funcționale ale universității, dar și pentru diversificarea metodelor de instruire în cadrul procesului de învățământ.

4. Creșterea nivelului veniturilor proprii prin folosirea oportunităților de educație continuă și învățământ la distanță, acordarea unor facilități personalului didactic și nedidactic propriu antrenat în procesul de educație continuă.

5. Restructurarea planurilor de învățământ, a programelor analitice ale disciplinelor, mărirea spectrului opțional de discipline, în scopul definirii clare a traiectoriilor de formare a specialiștilor.

6. Diversificarea ofertei de pregătire post-universitară prin studii de master, respectiv doctorate, în raport de cerințele pieței, pentru o mai bună ancorare a învățământului românesc la nevoile de servicii educaționale ale sud-estului Europei.

7. Stabilirea unor reglementări interne privitoare la administrarea activității didactice, în special a perfecționării post-universitare, acordându-se o atenție particulară unei mai bune integrări a

doctoranzilor cu activitate didactică în centrele de cercetare de pe lângă catedre, respectiv în centrele de excelență.

8. Dezvoltarea schimburilor academice pe programele existente pentru o mai bună integrare a Universității VALAHIA din Târgoviște în sistemul de învățământ european, pentru o cunoaștere și promovare a valorilor democrației adoptate în Uniunea Europeană.

ANEXE

SCHEMA
de elaborare a Planului Operațional
al Universității „Valahia” din Târgoviște

1. Actul de înființare: Hotărârea Guvernului României Nr. 288/01.06.1992
2. Baza legală pentru elaborarea Planului Operațional:
 - Legea Nr. 84/1995 – Legea Învățământului, cu modificările și completările ulterioare;
 - Legea Nr. 128/1997 privind Statutul personalului didactic, cu modificările și completările ulterioare;
 - Ordinul Ministrului Educației Naționale Nr. 3595/24.04.1998 privind elaborarea planurilor strategice instituționale;
 - Hotărârea Guvernului nr. 366/2007 privind organizarea și funcționarea Ministerului Educației, Cercetării și Tineretului, cu modificările și completările ulterioare;
 - Carta Universității „Valahia” din Târgoviște.
3. Colectivul de coordonare a activității de elaborare a Planului Operațional al Universității „Valahia” din Târgoviște:
 - Prof. univ. dr. Ion CUCUI
 - Prof. univ. dr. Constantin GHIȚĂ
 - Prof. univ. dr. Ion STEGAROIU
 - Prof. univ. dr. Petre MAREȘ
 - Conf. univ. dr. Călin OROS
 - Ing. Gabriela IONESCU
 - Ec. Nicoleta MANEA
 - Ec. Ecaterina POPA
 - Ing. Extera MARIN
 - Ing. Ion TOADER
 - Jr. Ioana Raluca GOLDBACH

Proiectul de Plan Operațional a fost elaborat de membrii acestui colectiv în perioada decembrie 2007.

4. Senatul Universității „Valahia” din Târgoviște a dezbătut proiectul și a adoptat Planul Operațional în data de _____, conform Hotărârii nr. _____.

STRUCTURA UNIVERSITĂȚII „VALAHIA” DIN TÂRGOVIȘTE

A. Studii universitare de licență

Nr. crt.	Facultatea	Domeniul de licență	Specializarea acreditată (A) sau autorizată să funcționeze provizoriu (AP)	Forma de învățământ	Număr de credite	
a₁ – programe de licență existente						
1	Științe Economice	Contabilitate	Contabilitate și informatică de gestiune	A	Zi	180
		Finanțe	Finanțe și bănci	A	Zi	180
		Management	Management	A/AP	Zi/ID	180
		Marketing	Marketing	A/AP	Zi/ID	180
		Administrarea afacerilor	Economia comerțului, turismului și serviciilor	AP	Zi	180
2	Științe Juridice, Sociale și Politice	Drept	Drept	A/AP	Zi/ID	240
		Științe administrative	Administrație publică	A/AP	Zi/ID	180
		Științe ale comunicării	Jurnalism	AP	Zi	180
		Științe ale educației	Pedagogia învățământului primar și preșcolar	A	Zi	180
3	Științe Umaniste	Istorie	Istorie	A/AP	Zi/ID	180
			Arheologie	A	Zi	180
		Geografie	Geografie	A/AP	Zi/ID	180
		Educație fizică și sport	Educație fizică și sportivă	AP	Zi	180
		Limbă și literatură	Limba și literatura română	A	Zi	180
4	Teologie	Teologie	Teologie ortodoxă pastorală	A/AP	Zi/FR	240
			Teologie ortodoxă didactică	A	Zi	180
			Teologie ortodoxă socială	A	Zi	180
5	Științe și Arte	Informatică	Informatică	AP	Zi	180
		Matematică	Matematică	AP	Zi	180
			Matematică – Informatică	AP	Zi	180
		Chimie	Chimie	A	Zi	180
		Fizică	Fizică	A	Zi	180
		Muzică	Pedagogie muzicală	AP	Zi	180
Arte plastice, decorative și design	Conservare și restaurare	A	Zi	180		
6	Inginerie Electrică	Inginerie electronică și telecomunicații	Electronică aplicată	A	Zi	240
			Tehnologii și sisteme de telecomunicații	AP	Zi	240
		Ingineria Sistemelor	Automatică și informatică aplicată	A	Zi	240
		Inginerie Electrică	Electromecanică	A	Zi	240
			Electrotehnică	A	Zi	240
		Inginerie Energetică	Energetică industrială	A	Zi	240

Nr. crt.	Facultatea	Domeniul de licență	Specializarea acreditată (A) sau autorizată să funcționeze provizoriu (AP)	Forma de învățământ	Număr de credite	
7	Ingineria Materialelor, Mecatronică și Robotică	Mecatronică și robotică	Mecatronică	A	Zi	240
		Ingineria materialelor	Știința materialelor	A	Zi	240
		Inginerie mecanică	Echipamente pentru procese industriale	A	Zi	240
		Inginerie și management	Inginerie economică în domeniul mecanic	AP	Zi	240
8	Ingineria Mediului și Biotehnologii	Ingineria mediului	Ingineria și protecția mediului în agricultură	A	Zi	240
		Ingineria produselor alimentare	Tehnologia prelucrării produselor agricole	A	Zi	240
		Zootehnie	Piscicultură și acvacultură	AP	Zi	240
		Agronomie	Montanologie	A/AP	Zi/ID	240
a₂ – programe de licență în lichidare						
1	Inginerie Electrică	Inginerie electrică	Electromecanică	A	Zi	240
2	Ingineria Materialelor, Mecatronică și Robotică	Inginerie și management	Inginerie economică în domeniul mecanic	AP	Zi	240
3	Ingineria Mediului și Biotehnologii	Zootehnie	Piscicultură și acvacultură	AP	Zi	240
4	Științe și Arte	Informatică	Informatică	AP	Zi	180
		Matematică	Matematică	AP	Zi	180
a₃ – programe noi de licență						
1	Ingineria Materialelor, Mecatronică și Robotică	Inginerie civilă	Construcții civile, industriale și agricole	AP	Zi	240
		Ingineria instalațiilor	Instalații pentru construcții	AP	Zi	240

B. Studii universitare de masterat

Nr. crt.	Facultatea	Domeniul de studii universitare	Programe masterat	Durata studii (sem.)	Forma de învățământ	Număr de credite
b₁ – programe de masterat existente						
1	Științe Economice	Management	Managementul proiectelor	2	Zi	60
			Managementul serviciilor publice	2	Zi	60
			Politici și management în educație	3	Zi	90
			Antreprenoriat și gestiune a I.M.M.	3	Zi	90
			Managementul calității	2	Zi	60
			Managementul instituțiilor de cultură	2	Zi	60
		Finanțe	Management bancar și în asigurări	2	Zi	60
		Contabilitate	Expertiză contabilă	3	Zi	90
			Auditul financiar contabil	2	Zi	60
			Auditul entităților publice și private	2	Zi	60
		Marketing	Marketing internațional	2	Zi	60
2	Științe Umaniste	Limbă și literatură	Limbă, cultură și civilizație în context european	3	Zi	90
		Istorie	Unitatea istoriei europene	2	Zi	60
		Geografie	Calitatea mediului și fenomene geografice de risc	2	Zi	60
			Turism și activități de timp liber	2	Zi	60
3	Științe Juridice, Sociale și Politice	Științe administrative	Administrație publică europeană	2	Zi	60
		Drept	Dreptul afacerilor	2	Zi	60
4	Inginerie Electrică	Inginerie electronică și telecomunicații	Sisteme moderne de telecomunicații, prelucrarea și transmiterea informației	2	Zi	60
		Ingineria sistemelor	Productică și informatică industrială	2	Zi	60
		Inginerie energetică	Sisteme și echipamente moderne în producerea și utilizarea energiei electrice	2	Zi	60
5	Ingineria Materialelor, Mecatronică și Robotică	Ingineria materialelor	Materiale avansate	2	Zi	60
		Inginerie mecanică	Echipamente și instalații industriale	2	Zi	60
6	Ingineria Mediului și Biotehnologii	Agronomie	Dezvoltarea durabilă a zonei montane	3	Zi	90
		Ingineria produselor alimentare	Controlul și expertiza alimentelor	3	Zi	90
		Ingineria mediului	Sisteme de control și evaluare a calității mediului	3	Zi	90

Nr. crt.	Facultatea	Domeniul de studii universitare	Programe masterat	Durata studii (sem.)	Forma de învățământ	Număr de credite
b₂ – programe noi de masterat						
1	Științe Economice	Management	Managementul proiectelor	4	Zi	120
			Managementul serviciilor publice	4	Zi	120
			Management și auditul calității în educație	4	Zi	120
			Antreprenoriat și gestiune a I.M.M.	4	Zi	120
			Managementul calității	4	Zi	120
			Managementul instituțiilor de cultură	4	Zi	120
			Managementul intercultural	4	Zi	120
			Managementul organizației	4	Zi	120
		Finanțe	Management bancar	4	Zi	120
			Management financiar și în asigurări	4	Zi	120
		Contabilitate	Expertiză contabilă	4	Zi	120
			Auditul financiar contabil	4	Zi	120
			Audit și control în entitățile publice și private	4	Zi	120
			Contabilitate managerială	4	Zi	120
			Diagnostic și evaluare	4	Zi	120
		Marketing	Marketing internațional	4	Zi	120
Strategii și politici de marketing	4		Zi	120		
2	Științe Umaniste	Limbă și literatură	Limbi și literatură – perspective teoretice și practice	4	Zi	120
			Istorie	Unitatea istoriei europene	4	Zi
		Muzeologia și conservarea patrimoniului în societatea contemporană		4	Zi	120
		Educație fizică și sport	Organizarea și gestionarea spectacolelor sportive, activităților turistice și de agrement	4	Zi	120
		Geografie	Calitatea mediului și fenomene geografice de risc	4	Zi	120
			Organizare și amenajarea teritoriului	4	Zi	120
			Turism și activități de timp liber	4	Zi	120
3	Științe Juridice, Sociale și Politice	Științe administrative	Administrație publică europeană	4	Zi	120
		Drept	Dreptul afacerilor	4	Zi	120
4	Științe și Arte	Chimie	Metode fizico-chimice de analiză pentru controlul calității vieții și mediului	4	Zi	120

Nr. crt.	Facultatea	Domeniul de studii universitare	Programe masterat	Durata studii (sem.)	Forma de învățământ	Număr de credite
5	Teologie	Teologie	Doctrină – Știință – Religie	4	Zi	120
			Doctrina socială a Bisericii în contemporaneitate	4	Zi	120
6	Inginerie Electrică	Inginerie electronică și telecomunicații	Sisteme moderne de telecomunicații, prelucrarea și transmiterea informației	3	Zi	90
		Ingineria sistemelor	Automatică avansată, producție și informatică industrială	3	Zi	90
		Inginerie energetică	Sisteme și echipamente moderne în producerea și utilizarea energiei electrice	3	Zi	90
7	Ingineria Materialelor, Mecatronică și Robotică	Ingineria materialelor	Materiale avansate	3	Zi	90
		Inginerie mecanică	Echipamente și instalații industriale	3	Zi	90
8	Ingineria Mediului și Biotehnologii	Agronomie	Dezvoltarea durabilă a zonei montane	3	Zi	90
		Ingineria produselor alimentare	Controlul și expertiza alimentelor	3	Zi	90
		Ingineria mediului	Sisteme de control și evaluarea a calității mediului	3	Zi	90

C. Studii universitare de doctorat

Nr. crt.	Facultatea	Domeniul de studii universitare	Programe doctorat	Durata studii (sem.)	Forma de învățământ	Număr de credite
c₁ – programe de doctorat existente						
1	Științe Economice	Contabilitate	Contabilitate	6	Zi/FF	
		Management	Management	6	Zi/FF	
2	Științe Umaniste	Istorie	Istorie	6	Zi/FF	
3	Ingineria Materialelor, Mecatronică și Robotică	Ingineria materialelor	Ingineria materialelor	6	Zi/FF	
c₂ – programe noi de doctorat						
1	Științe Economice	Marketing	Marketing	6	Zi/FF	
3	Inginerie Electrică	Inginerie electrică	Inginerie electrică	6	Zi/FF	
		Inginerie electronică și telecomunicații	Inginerie electronică și telecomunicații	6	Zi/FF	
4	Științe și Arte	Fizică	Fizică	6	Zi/FF	
		Chimie	Chimie	6	Zi/FF	
5	Teologie	Teologie	Teologie	6	Zi/FF	

NUMĂRUL DE STUDENȚI ÎNMATRICULAȚI ÎN ANUL UNIVERSITAR 2008-2009
Învățământ universitar la 01.01.2009

A. Studenți romani la studii universitare de licență

Fac.	Speci alizer ea	zi, f.r./ seral , ID	Numarul de studenti													Total General
			Anul de studii										Total			
			I		II		III		IV		V		fara	cu		
		fara	cu	fara	cu	fara	cu	fara	cu	fara	cu	fara	cu			
			taxa	taxa	taxa	taxa	taxa	taxa	taxa	taxa	taxa	taxa	taxa	taxa		
FIMM R	SM	zi	36	29	24	6	29	19	30	3	19	0	138	57	195	
	EPI	zi			28	2	46	14			37	1	111	17	128	
	MC	zi	34	17					31	3	25	0	90	20	110	
	IEM	zi									15	0	15	-	15	
	TOTAL		70	46	52	8	75	33	61	6	96	1	354	94	448	
FIE	AIA	zi	34	20	25	22	49	20	46	15	34	4	188	81	269	
	EA	zi	60	44	46	55	24	12	29	10	24	3	183	124	307	
	TST	zi					27	8	26	22	29		82	30	112	
	ETH	zi	25	12	20						14	3	59	15	74	
	EMC	zi											-	-	-	
	ENI	zi	30	8	20	9	43	13	47	6	34	7	174	43	217	
	TOTAL		149	84	111	86	143	53	148	8	135	17	686	293	979	
FIMB	MTG	zi	25	9	17						19	15	61	24	85	
		ID	0	60	0	35	0	19	0	28			-	142	142	
	TPPA	zi	45	38	40	3	40	6	40	22	34	10	199	79	278	
	IPMA	zi	48	56	46	19	49	26	36	65	49	21	228	187	415	
	PA	zi	0	0	0	0	0	0	0	0	0	0	-	-	-	
	TOTAL		118	163	103	57	89	51	76	115	102	46	488	432	920	
FSA	FIZ	zi	16	2			4	1					20	3	23	
	CH	zi			10	16							10	16	26	
	MI	zi	21	4	15	28	9	8					45	40	85	
INF	zi															

Plan operational de dezvoltare si executie bugetara – U.V.T. – 2009

													-	-	-		
	MAT																
	PM	zi	21	5	18	2	20	4					59	11	70		
	CR		10	16									10	16	26		
	TOTAL		68	27	43	46	33	13	0	0	0	0	144	86	230		
FSJS P	DR	zi	45	98	34	55	41	50	40	11	5	0	0	160	318	478	
		ID		140		95		50						-	285	285	
	AP	zi	50	81	39	27	40	65				0	0	129	173	302	
		ID		0	102	0	117	0	35	0	0	0	0		-	254	254
	JR	zi	26	14	20	9	20	9				0	0	66	32	98	
	PIPP	zi	26	53	20	30	150	38	0	0	0	0	0	196	121	317	
	TOTAL		147	488	113	333	251	247	40	115	0	0	0	551	1183	1734	
FSE	MG	zi	43	75	34	40	47	41					124	156	280		
		ID		0	212	0	172	0	15	7		50	-	591	591		
	MK	zi	36	35	30	30	41	24					107	89	196		
		ID		0	48	0	61	0	34			23	-	166	166		
	FB	zi	44	112	39	84	45	70					128	266	394		
	CIG	zi	41	53	44	53	45	60					130	166	296		
	ECTS	zi	39	112	29	41	44	27					112	180	292		
	TOTAL		203	647	176	481	222	413	0	0	0	73	601	1614	2215		
FT	TOP	zi	41	86	26	80	40	61	36	63			143	290	433		
		FR		56								32	-	88	88		
	TOD	zi											-	-	-		
	TOS	zi	9	19	10	10							19	29	48		
	TOTAL		50	161	36	90	40	61	36	63	0	32	162	407	569		
FSU	G	zi	37	14	35	2	34	3					106	19	125		
		ID		12		8		19					-	39	39		
	IST	zi	40	20	29	2	35	13					104	35	139		
		ID				3		4				18	-	25	25		
	LLR	zi	34	54	46	25	41	46	0	0	0	0	121	125	246		

	EFS	zi	49	100	43	25	42	18			0	0	134	143	277
	TOTAL		160	200	153	65	152	103	0	0	0	18	465	386	851
TOTAL GEN			965	1816	787	1166	1005	974	361	352	333	187	3451	4495	7946

Anul de studii														
	I		II		III		IV		V		TOTAL		TOTAL GENERAL	
	fara taxa	cu taxa	fara taxa	cu taxa	fara taxa	cu taxa	fara taxa	cu taxa	fara taxa	cu taxa	fara taxa	cu taxa		
TOTAL ZI	965	1186	787	675	1005	656	361	324	333	64	3,451	2,905	6,356	
TOTAL ID		574		491		318		28		91	-	1,502	1,502	
TOTAL FR		56		0		0		0		32	-	88	88	
TOTAL GEN	965	1816	787	1166	1005	974	361	352	333	187	3451	4495	7946	

B.Studenti straini la studii universitare de licenta

FACULTATEA	Anul de studii													TOTAL GENERAL	
	I		II		III		IV		V		TOTAL				
	fara taxa	cu taxa	fara taxa	cu taxa	fara taxa	cu taxa	fara taxa	cu taxa	fara taxa	cu taxa	fara taxa	cu taxa			
FIMMR													-	-	-
FIE	1									1	1	2	1	3	
FIMB	1									1		2	-	2	
FSA			1		1							2	-	2	
FSJSP	7		7	1	1	1	2	1				17	3	20	
FSE	4	5	5	4	2							11	9	20	
FT												-	-	-	
FSU	6	3	3		1	1						10	4	14	
TOTAL	19	8	16	5	5	2	2	1	2	1	44	17	61		

Total romani si straini	984	1824	803	1171	1010	976	363	353	335	188	3495	4512	8007
--------------------------------	-----	------	-----	------	------	-----	-----	-----	-----	-----	-------------	-------------	-------------

C.Studenti romani la studii universitare de masterat la data de 01.01.2009

Nr.crt.	Domeniul de studii universitare	Programul de studii universitare	Directia de aprofundare	Nr. de locuri la admitere		Nr. de candidați	Nr.de candidați admiși		
				Finanțate de la buget	Cu taxă		Pe locuri finanțate de la buget	Pe locuri cu taxă	
1	Management	Managementul organizatiei	Managementul organizatiei	34	230	38	34	132	
			Managementul serviciilor publice			64			
			Managementu proiectelor			23			
			Management intercultural			1			
		Managementul organizatiilor de turism si servicii	15	60	21	15	17		
2	Finanțe	Management financiar bancar	Management bancar	33	120	76	33	81	
			Finante corporatiste			5			
3	Contabilitate	Contabilitate	Contabilitate manageriala	55	170	28	55	79	
			Audit si control in entitatile publice și private			48			
			Diagnostic si evaluare			2			
4	Marketing	Marketing	Marketing internațional	10	60	22	10	42	
			Strategii si politici de marketing			6			
5	Limbă și literatură	Limba si literatura-perspective teoretice si practice	Limba si literatura-perspective teoretice si practice						
6	Istorie	Unitatea istoriei europene	Unitatea istoriei europene	15	30	19	15	13	
		Muzeologia si conservarea patrimoniului in societatea contemporana	Muzeologia si conservarea patrimoniului in societatea contemporana		30				
7	Geografie	Calitatea mediului și fenomene geografice de risc	Calitatea mediului și fenomene geografice de risc	10	30	24	10	23	
8	Științe administrative	Administrație publică europeană	Administrație publică europeană	33	90	85	33	80	
9	Drept	Dreptul afacerilor	Dreptul afacerilor						
10	Chimie	Metode fizico-chimice de analiză pentru controlul calității vieții și mediului	Metode fizico-chimice de analiză pentru controlul calității vieții și mediului	20	30	32	20	15	
11	Teologie	Doctrina-stiinta-misiune	Doctrina-stiinta-misiune	20	50	60	20	40	
		Doctrina sociala a bisericii in contemporaneitate	Doctrina sociala a bisericii in contemporaneitate	15	30	30	15	20	
TOTAL romani				260	930	584	260	542	
							Total admiși		802

D. Studenti straini la studii universitare de masterat la data de 01.01.2009

1	Stiinte administrative	Administratie publica europeana	Administratie publica europeana					1	
2	Management	Managementul proiectelor	Managementul proiectelor						1
3	Teologie	Doctrina sociala a bisericii in contemporaneitate	Doctrina sociala a bisericii in contemporaneitate						
TOTAL straini								1	1

Nr. crt.	TARA	Programul de masterat	fara taxa cu bursa	fara taxa fara bursa	cu taxa	Total
1	Moldova	Administratie publica europeana	1			
		Doctrina sociala a bisericii in contemporaneitate				
		Managementul proiectelor			1	
	Total		1	0	1	2
2	Israel	Administratie publica europeana				
	Total		0	0	0	0
3	Turkmenistan	Dreptul afacerilor			0	
	Total		0	0	0	0
	Total general		1	0	1	2

Total masteranzi romani si straini	261	543
	804	

E. Studenti la studii universitare de doctorat

A. DOCTORANZI CU FRECVENTA											TOTAL		
Nr. Cr.	STUDII UNIVERSITARE DE DOCTORAT	Numarul de doctoranzi								fara taxa			cu taxa
		DOMENIUL											
		Ing. mat.		Istorie		Contab.		Manag.					
fara taxa	cu taxa	fara taxa	cu taxa	fara taxa	cu taxa	fără taxa	cu taxa						
a) doctoranzi romani											romani		
1	anul I	8	2	20	0	20		18		66	2		
2	anul II	3	3	4	0	6	3	0	4	13	10		
3	anul III	3	5	2	0	6	7	0	0	11	12		
4	anul IV, in stagiu de 4 ani - in lichidare	0	0		0	0	0	0	0	0	0		
Total romani		14	10	26	0	32	10	18	4	90	24		
b) doctoranzi straini											straini		
Tara* CONGO													

	anul I									0	0
	anul II									0	0
	anul III					1				1	0
	anul IV, in stagiul de 4 ani - in lichidare									0	0
	Total	0	0	0	0	1	0	0	0	1	0
	Tara*										
	anul I									0	0
	anul II									0	0
	anul III									0	0
	anul IV, in stagiul de 4 ani - in lichidare									0	0
	Total	0	0	0	0	0	0	0	0	0	0
	Total straini	0	0	0	0	1	0	0	0	1	0
	TOTAL CU FRECVENTA romani si straini	14	10	26	0	33	10	18	4	91	24
	Absolventi romani 2006/2007									0	0
	Absolventi straini 2006/2007									0	0
B. DOCTORANZI FARA FRECVENTA											
Nr. Crt.	STUDII UNIVERSITARE DE DOCTORAT	Numarul de doctoranzi								TOTAL	
		DOMENIUL									
		Ing.mat.		Istorie		Contab.		Manag.			
		fara taxa	cu taxa	fara taxa	cu taxa	fara taxa	cu taxa	fără taxa	cu taxa	fara taxa	cu taxa
a) doctoranzi romani											
	anul I	0	6	0	28	0	26	0	28	0	88
	anul II	0	0	0	23	0	14	0	28	0	65
	anul III	0	0	0	32	0	12	0	0	0	44
	anul IV, in stagiul de 6 ani - in lichidare					0	0	0	0	0	0
	anul V, in stagiul de 6 ani - in lichidare	3	2	21	12	0	0	0	0	24	14
	anul VI, in stagiul de 6 ani - in lichidare	4		6	3		0	0	0	10	3
	Total romani	7	8	27	98	0	52	0	56	34	214
b) doctoranzi straini*											
	Tara* BULGARIA										
	anul I									0	0
	anul II									0	0
	anul III									0	0
	anul IV, in stagiul de 6 ani - in lichidare									0	0
	anul V, in stagiul de 6 ani - in lichidare									0	0
	anul VI, in stagiul de 6 ani - in lichidare									0	0
	Total	0	0	0	0	0	0	0	0	0	0
	Tara* GRECIA										
	anul I									0	0
	anul II									0	0
	anul III									0	0
	anul IV, in stagiul de 6 ani - in lichidare									0	0
	anul V, in stagiul de 6 ani - in lichidare									0	0
	anul VI, in stagiul de 6 ani - in lichidare									0	0
	Total	0	0	0	0	0	0	0	0	0	0
	Total straini	0	0	0	0	0	0	0	0	0	0
	TOTAL FARA FRECVENTA	7	8	27	98	0	52	0	56	34	214
	TOTAL DOCTORANZI (cu frecventa +fara frecventa)	21	18	53	98	33	62	18	60	125	238
	Absolventi romani 2007/2008	1	0	8	6	1	0	0	0	10	6
	Absolventi straini 2007/2008									0	0

*se trece denumirea tarii, inregistrarea facandu-se in ordine alfabetica

**STRUCTURA DE PERSONAL A UNIVERSITĂȚII VALAHIA DIN TÂRGOVIȘTE
IN ANUL 2009**

Nr. crt.	Indicatori	2009	
		T	P
1.	Număr total de posturi didactice legal constituite		498
2.	Număr total al personalului didactic titular, cu carte de muncă și norma de bază în Universitate, din care:	318	
	• profesori	46	70
	• conferențieri	54	100
	• lectori (șefi de lucrări)	136	224
	• asistenți	68	83
	• preparatori	14	21
3.	Numărul personalului didactic titular sub 35 de ani		138
4.	Numărul personalului didactic titular cu titlul științific de doctor, din care:		201
	• lectori (șefi de lucrări)		95
	• asistenți		5
5.	Număr total al personalului didactic auxiliar		186
6.	Număr total al personalului TESA		266

Nota:

T – Titulari

P – Posturi

Anexa 4

**STRUCTURA POSTURILOR DE CERCETARE
2008 – 2009**

Nr. crt.	Categoria de personal	Nr. total de personal pe facultăți
1.	CPI	
2.	CPII	1
3.	CPIII	
4.	CS	
5.	Asistent cercetare	4
Total		5

Anexa 5

**STRUCTURA PERSONALULUI DIDACTIC AUXILIAR,
TEHNIC ȘI ADMINISTRATIV 2009**

Nr. crt.	Indicatori	2009
1.	Număr total al personalului didactic auxiliar	186
2.	Număr total al personalului TESA	266

ACORDURILE INTER-UNIVERSITARE ALE UNIVERSITĂȚII

Nr. crt.	Universitatea	Țara
1.	Universitatea „Abderrahmane Mira” din Bejaia	Algeria
2.	Universitatea Luton	Anglia
3.	Universitatea din Southampton	Anglia
4.	Universitatea din Tirana	Albania
5.	Universitatea din Liege	Belgia
6.	Institutul Catolic de Inalte Studii Comerciale	Belgia
7.	Universitatea din Sarajevo	Bosnia-Hertegovina
8.	Scoala Politehnica din Montreal	Canada
9.	Universitatea din Montreal	Canada
10.	Universitatea Rijeka	Croatia
11.	Universitatea Littoral Cote d’Opale, Dunkerque	Franta
12.	Universitatea Bretagne Sud, Vannes	Franta
13.	Universitatea Franche-Comte, Besancon	Franta
14.	Universitatea de Tehnologie, Compiegne	Franta
15.	Universitatea din Rouen	Franta
16.	Universitatea din Poitiers	Franta
17.	Universitatea Nantes	Franta
18.	Institutul National de Stiinte Aplicate, Rouen	Franta
19.	CNAM Paris	Franta
20.	Universitatea din Molise	Italia
21.	Institutul African de Tehnologie	Maroc
22.	Universitatea de Stat a Moldovei, Chisinau	Moldova
23.	Academia de Studii Economice, Chisinau	Moldova
24.	Institutul de Fizica Aplicata a Academiei de Stiinte din Moldova	Moldova
25.	Universitatea Tehnica a Moldovei	Moldova
26.	Universitatea de Stat „Alec Russo”, Balti	Moldova
27.	Universitatea de Stat, Tiraspol	Moldova
28.	Universitatea Nova, Lisabona	Portugalia
29.	Institutul Politehnic Santarem	Portugalia
30.	Institutul Politehnic Tomar	Portugalia
31.	Universitatea de Tehnologie Czestochowa	Polonia
32.	Universitatea Sfintii Cyril si Metode, Skopje	Republica Macedonia
33.	Institutul European de Tehnologie	San Marino
34.	Universitatea Novi Sad	Serbia
35.	Universitatea Autonoma din Madrid	Spania
36.	Universitatea Castilla la Mancha	Spania
37.	Universitatea Jaime I de Castello	Spania
38.	Universitatea de Tehnologie a Padurilor si Lemnului, Lvov	Ucraina
39.	Universitatea din Izmir	Turcia

ACORDURILE INTER-UNIVERSITARE ALE UNIVERSITATII
Privind schimburile in Programele SOCRATES-ERASMUS,
LEONARDO DA VINCI, etc.
2007-2008

Nr cr t.	Codul institucional de identificare program	Numele institutiei partenere in limba de origine	Orasul	Codul ISO al tarii	Modul de colaborare		
					OMS	TS	PV
1.	EUC 75320	Université Bretagne Occidentale	Brest	FR	X	X	
2.	EUC 75320	Université Paris XII Val de Marne	Paris	FR	X	X	
3.	EUC 75320	Université de Rouen	Rouen	FR	X		
4.	EUC 75320	Université Franche-Comté	Besançon	FR	X	X	
5.	EUC 75320	Université de Technologie de Compiègne	Compiègne	FR	X	X	
7.	EUC 75320	Université de Savoie	Chambery	FR	X		
8.	EUC 75320	Université de Poitiers	Poitiers	FR	X		
10	EUC 75320	University of Thessaly	Volos	GR		X	
11	EUC 75320	Université Democritus	Komotini	GR	X	X	
12	EUC 75320	Technological Educational Institution of Kavala	Kavala	GR	X	X	
13	EUC 75320	University of Turku	Turku	FI		X	
14	EUC 75320	Universidad de Valladolid	Valladolid	ES	X	X	
15	EUC 75320	Universidad Castilla la Mancha	Ciudad Real	ES	X	X	
	EUC 75320	Universidad Jaume I	Castello de la Plana	ES	X	X	
16	EUC 75320	CNAM Paris	Paris	FR		X	
17	EUC 75320	Kaunas College	Kaunas	LT		X	
18	EUC 75320	Oulu yliopisto	Oulu	FI		X	
19	EUC 75320	Joensuu Yliopisto	Joensuu	FI	X		
20	EUC 75320	Universita degli Studi del Molise	Campobass o	IT	X	X	
21	EUC 75320	Unirsita Ca' Foscari di Venezia	Venezia	IT	X	X	
22	EUC 75320	Universite de Mons Hainaut	Mons	BE		X	
24	EUC 75320	Universite Paris 13	Paris	FR	X	X	
25	EUC 75320	Engineering College of	Copenhaga	DK	X	X	

		Copenhaga					
26	EUC 75320	Universite de Bordeaux 1	Bordeaux	FR	X	X	
27	EUC 75320	University of Helsinki	Helsinki	FI	X	X	
28	EUC 75320	Uniwersytet Wroclawski	Wroclaw	PL		X	
29	EUC 75320	Politecnico di Torino	Torino	IT	X	X	
30	EUC 75320	Universita degli Studi di Roma	Roma	IT	X	X	
31	EUC 75320	Secunda Universita degli Studi di Napoli	Napoli	IT	X	X	
32	EUC 75320	Universite de Liege	Liege	BE	X	X	
33	EUC 75320	Universite de Picardie Jules Vernes	Amiens	FR	X	X	
34	27932-IC1-2000-FR-ERASMUS-IP	Universite Bretagne Sud	Vannes	FR	X	X	
35	EUC 75320	Universite de Nantes	Nantes	FR	X	X	
36	EUC 75320	Universite Paris 3	Paris	FR		X	
37	EUC 75320	Instituto Politecnico de Santarem	Santarem	PT		X	
38	EUC 75320	Instituto Politecnico de Tomar	Tomar	PT	X	X	
39	RO/2005/PL9 5036/EX	ENAIP	Torino	IT		X	
40	118766-COP-1-2004-1-RO-Comenius-C21	Centro de profesorado de Jerez University of Oulu Iceland University of Education University of Latvia	Jerez Oulu Reijkavik Riga	ES FI IS LV	X		

2008/2009

Nr cr t.	Codul institucional de identificare program	Numele institutiei partenere in limba de origine	Orasul	Codul ISO al tarii	Modul de colaborare		
					OMS	TS	PV
1.	EUC 75320	Université Bretagne Occidentale	Brest	FR	X	X	
2.	EUC 75320	Université Paris XII Val de Marne	Paris	FR	X	X	
3.	EUC 75320	Université de Rouen	Rouen	FR	X		
4.	EUC 75320	Université Franche-Comté	Besançon	FR	X	X	
5.	EUC 75320	Université de Technologie de Compiègne	Compiègne	FR	X	X	
7.	EUC 75320	Université de Savoie	Chambery	FR	X		
8.	EUC 75320	Université de Poitiers	Poitiers	FR	X		
9.	EUC 75320	Université de Picardie Jules Vernes	Amiens	FR	X	X	
10	EUC 75320	Conservatoire National des Arts et Métiers	Paris	FR		X	
11	EUC 75320	Ecole Nationale Supérieur de Mécanique et des Microtechniques	Besancon	FR	X	X	
12	EUC 75320	Institut National Polytechnique de Grenoble	Grenoble	FR	X	X	
13	EUC 75320	Université du Littoral Cote d'Opale	Dunkerque	FR		X	
14	EUC 75320	Université de Nantes	Saint Nazaire	FR	X	X	
15	EUC 75320	Institut National des Sciences Appliquées de Rouen	Rouen	FR	X	X	
16	EUC 75320	Ecole Nationale d'Ingénieurs du Val de Loire	Blois	FR	X	X	
17	EUC 75320	University of Thessaly	Volos	GR		X	
18	EUC 75320	Université Democritus	Komotini	GR	X	X	
19	EUC 75320	Technological Educational Institution of Kavala	Kavala	GR	X	X	
20	EUC 75320	University of Turku	Turku	FI		X	
21	EUC 75320	Universidad de Valladolid	Valladolid	ES	X	X	
22	EUC 75320	Universidad Castilla la Mancha	Ciudad Real	ES	X	X	
23	EUC 75320	Universidad Jaime I	Castello de la Plana	ES	X	X	

24	EUC 75320	Universidad de Zaragoza	Zaragoza	ES	X	X	
25	EUC 75320	Kaunas College	Kaunas	LT	X	X	
26	EUC 75320	Oulu yliopisto	Oulu	FI		X	
27	EUC 75320	Joensuu Yliopisto	Joensuu	FI	X	X	
28	EUC 75320	Turun yliopisto	Turku	FI		X	
29	EUC 75320	Universita degli Studi del Molise	Campobasso	IT	X	X	
30	EUC 75320	Unirsita Ca' Foscari di Venezia	Venezia	IT	X	X	
31	EUC 75320	Universite de Mons Hainaut	Mons	BE		X	
32	EUC 75320	Universite Paris 13	Paris	FR	X	X	
33	EUC 75320	Engineering College of Copenhagen	Copenhaga	DK	X	X	
34	EUC 75320	Universite de Bordeaux 1	Bordeaux	FR	X	X	
35	EUC 75320	University of Helsinki	Helsinki	FI	X	X	
36	EUC 75320	Uniwersytet Wroclawski	Wroclaw	PL		X	
37	EUC 75320	Politecnico di Torino	Torino	IT	X	X	
38	EUC 75320	Universita degli Studi di Roma	Roma	IT	X	X	
39	EUC 75320	Secunda Universita degli Studi di Napoli	Napoli	IT	X	X	
40	EUC 75320	Universite de Liege	Liege	BE	X	X	
41	EUC 75320	Universita de Camerino	Camerino	IT	X	X	
42	EUC 75320	Universita degli Studi di Perugia	Perugia	IT	X	X	
43	EUC 75320	Universitat zu Koln	Koln	DE	X	X	
44	EUC 75320	Instituto Politecnico de Santarem	Santarem	PT	X	X	
45	EUC 75320	Instituto Politecnico de Tomar	Tomar	PT	X	X	
46	27932-IC1-2000-FR-ERASMUS-IP	Universite Bretagne Sud	Vannes	FR	X	X	

**PARTICIPARI LA EVENIMENTE INTERNAȚIONALE
CENTRALIZATOR**

Nr. crt.	Facultatea	Nr. cadre didactice	Nr. Studenti	Cercetatori	Nr. Saptamani/ Mobilitate
1.	Facultatea de Stiinte Umaniste	10	-	-	1
2.	Facultatea de Ingineria Mediului si Biotehnologii	9	-	-	1
3.	Facultatea de Stiinte Juridice, Politice si Sociale	7	-	-	1
4	Facultatea de Stiinte Economice	33	10	-	1
5	Facultatea de Inginerie Electrica	31	-	-	1
6	Facultatea de Stiinta Materialelor, Mecatronica si Robotica	3	-	-	1
7	Facultatea de Stiinte si Arte	14	-	-	1
8	Facultatea de Teologie				
	TOTAL				

LISTA COOPERĂRILOR INTERNAȚIONALE A UNIVERSITĂȚII

Nr. crt.	Facultatea	Universitatea din acord	Tip de acord	Anul inceperii
1.	Facultatea de Stiinte Economice	Association des Formations Europeennes a la Comptabilite et a l'Audit	Proiect Erasmus 27932-IC-2000-FR-ERASMUS-IP	2001
2.	Facultatea de Inginerie Electrica Facultatea de Stiinte si Arte	Centro de profesores y recursos II Centro de profesores y recursos de Gijon Centro de profesores y recursos Zaragoza I Joensuun Yliopisto Wojewozski osrodek metodyczny	Proiect Comenius 106469-CP-1-2002-1-ES-1-COMENIUS-C21	2002
3.	Facultatea de Stiinte Economice	Institutul CEDIMES (Universitatea Paris II)	Cooperare	2001
4.	Facultatea de Stiinte Economice	Universitatea Paris XII Val de Marne	Cooperare	2000
5.	Facultatea de Stiinte Economice	Agence Internationale de la Francophonie	Cooperare	2003
6.	Facultatea de Stiinte Economice	AIELF	Cooperare	1999
7.	Facultatea de Inginerie Electrica Facultatea de Stiinte si Arte	Centro de profesorado de jerez University of Oulu Iceland University of Education University of Latvia	Proiect Comenius 118766-CO-1-2004-RO-Comenius-C21	2005
8.	Facultatea de Stiinte Economice	MIME-ICHEC	Program de cooperare	2003
9.	Facultatea de Stiinte Economice	CNAM Nantes	Proiect AIF	2004
10.	Facultatea de Stiinte Economice	Universite Sorbonne Nouvelle Universite de Bratislava Institut des Sciences Economiques – Academie de Science Budapest	Proiect DARES	2005
11.	DCEM	Program ALTENER Germania	4.1030/Z/02-067/2002	2004
12.	Facultatea de Inginerie Electrica Facultatea de Stiinte si Arte	Centro de profesorado de Jerez University of Oulu Iceland University of Education University of Latvia	Proiect Comenius 118766-COP-1-2004-1-RO-Comenius-C21	2004
13.	Facultatea de Inginerie Electrica Facultatea de Stiinte si Arte	Parteneri din Spania, Polonia, Finlanda, Grecia	Proiect Comenius 128989-CP-1-2006-1-RO-Comenius-C21	2006

CERCETARE ȘTIINȚIFICĂ

Cercetarea științifică este o componenta a activității din Universitatea “Valahia” din Târgoviște (UVT) și reprezintă un criteriu important de evaluare a calificării și de apreciere a performanței academice. Cercetarea științifică implică: cercetarea fundamentală, cercetarea aplicativă, cercetarea de dezvoltare tehnologică, proiectarea de produse, servicii, tehnologii, sisteme de producție și comercializare, consultanță, asistență tehnică, verificare de proiecte și expertizare tehnică, tehnologică, managerială, financiar-contabilă, comercială, transfer tehnologic (prin formare continuă și postuniversitară, vânzări de brevete de invenție, conferințe, expoziții, publicații).

În cadrul UVT cercetarea se realizează individual sau în colectivele de cercetare din catedre, departamente, facultăți, centre de cercetare și Institutul de Cercetare Științifică și Tehnologică Multidisciplinară. Resursele umane ale activității de cercetare sunt cadrele didactice, personalul de cercetare și didactic auxiliar, studenții, masteranzii și doctoranzii.

Rezultatele activității de cercetare s-au concretizat în **granturi** câștigate prin competiție națională (granturi CNCSIS și ale Academiei Române) precum și în **contracte** obținute în cadrul Planului Național de Cercetare, Dezvoltare și Inovare (PNCDI), contracte cu diverse companii din țară și contracte de cercetare internaționale.

Diseminarea acestor rezultate a fost realizată prin publicarea unui număr important de **articole** în reviste de specialitate precum și participarea cadrelor didactice ale universității la conferințe științifice naționale și internaționale.

Nr. Crt.	Indicator	Anul				
		2004	2005	2006	2007	2008
1	Nr de lucrari stiintifice publicate in reviste de specialitate cotate ISI:	27	29	40	32	44
2	Nr de citari in reviste de specialitate cotate ISI:	54	43	62	44	50
3	Nr de brevete:	-	2 propuneri brevet, Dosar OSIM	1 propunere brevet, Dosar OSIM	3 publicate +1 propunere brevet, Dosar OSIM	3 propuneri brevet, Dosar OSIM
4	Nr de lucrari stiintifice publicate in reviste de specialitate fara cotaie ISI (reviste romanesti recunoscute CNCSIS, de tip B):	77	38	52	47	310
5	Nr de lucrari stiintifice sustinute la comunicari stiintifice internationale:	290	194	141	125	190
6	Manifestări științifice organizate în cadrul UVT, cadre didactice	10	11	23	23	20
	Manifestări științifice organizate în cadrul UVT, Studenți	2	3	15	15	10
7	Cercuri științifice studențești	8	10	12	12	12
8	Teze de doctorat finalizate în IOSUD - UVT	1	4	4	9	24

Contracte de cercetare castigate prin competitie nationala

Programul	Anul	Nr. contracte	Valoare
PNCDI	2004	40	834814,86 lei
	2005	43	565838,95 lei
	2006	27	544159,70 lei
	2007	9	53660,00 lei
	2008	19	1212229,4 lei
CEEX	2005	2	12500,00 lei
	2006	30	954677,50 lei
	2007	41	1882647,85 lei
	2008	41	1886224,8 lei
Granturi CNCSIS si Academia Romana	2004	7	86358,00 lei
	2005	6	109950,00 lei
	2006	4	59100,00 lei
	2007	6	71926,00 lei
	2008	3	219326,45 lei

Contracte de cercetare finantate din fonduri private (contracte cu terti)

Anul	Numar	Valoare
2004	2	16371,74 lei
2005	3	41999,65 lei
2006	4	38524,48 lei
2007	7	28720,00 lei
2008	5	27290 lei

La nivelul universității funcționează 18 centre de cercetare științifică din care 9 sunt recunoscute de către Consiliul Național al Cercetării Științifice din Învățământul Superior (CNCSIS).

**CENTRE DE CERCETARE ȘTIINȚIFICĂ RECUNOSCUTE DE CĂTRE
CONSILIUL NAȚIONAL AL CERCETĂRII ȘTIINȚIFICE DIN ÎNVĂȚĂMÂNTUL SUPERIOR**

Nr. crt.	Denumirea centrului	Directorul centrului	Anul înființării/ reacreditării
1.	Fizică Aplicată – tip C	Prof. dr. Ion V. POPESCU	2001
2.	Școala Academică de Știința Materialelor – tip B	Prof. dr. doc. ing. Florea OPREA	2002
3.	Îmbunătățirea calității vieții și a mediului în condițiile noilor tehnologii informaționale și de comunicație – tip C	Conf. dr. Carmen Leane NICOLESCU	2003
4.	Centrul de cercetare și expertizare a resurselor naturale și a mediului – tip C	Prof. dr. ing. Gabriela TEODORESCU	2004
5.	Centrul de cercetare și studii economice – tip C	Prof. dr. Ana Lucia RISTEA	2004
6.	Geografia habitatului rural și urban în contextul dezvoltării durabile – tip C	Conf. dr. Vasile LOGHIN	2005
7.	Centrul de cercetare științifică pentru biotehnologii și științe ingineresti aplicate – tip B	Prof. dr. ing. Ștefania IORDACHE	2005

8.	Preistorie. Arheologie interdisciplină și conservarea patrimoniului cultural, mobil și imobil – tip B	Prof. dr. Marin CÂRCIUMARU	2005
9.	Centrul de cercetare a Istoriei Relațiilor Internaționale ”Grigore Gafencu” – tip B	Prof. dr. Ion STANCIU	2005

CENTRELE DE CERCETARE ȘTIINȚIFICĂ APROBATE DE CĂTRE SENATUL UNIVERSITĂȚII VALAHIA DIN TÂRGOVIȘTE

Nr. crt.	Titlul centrului/departamentului de cercetare	Director
1.	Departamentul de cercetare: “Energie – Mediu”	Prof. univ. dr. ing. Nicolae Olariu
2.	Centrul de Consultanță în Electronică Aplicată	Prof. univ. dr. ing. Dinu Colțuc
3.	Centrul de Cercetare “Inginerie Electrică”	Prof. univ. dr. ing. Horia Andrei
4.	Centrul de Studii, Dezvoltare Internațională și Schimbări Economico - Sociale	Prof. univ. dr. Ion Cucui
5.	Centrul de Studii, Lingvistică și Literatură	Conf. univ. dr. Tatiana Fluieraru
6.	Centrul de Cercetări Interdisciplinare Religie și Științe Sf. Maxim Mărturisitorul	Conf. univ. dr. Ion Stoica
7.	Centrul de Cercetări Misionare și Ecumenice Sf. Ap. Pavel	I.P.S. Nifon Mihăiță
8.	Centrul de Cercetări Juridice	Prof. univ. dr. Cristian Ionescu
9.	Centrul de Cercetări Social - Politice	Prof. univ. dr. Petre Mareș

CERCETARE ȘTIINȚIFICĂ **Perspective și propuneri 2009-2012**

Domenii de cercetare de interes:

1. Cercetare interdisciplinară pentru analiza materialelor avansate, cercetarea, conservarea și exploatarea patrimoniului arheologic din România, protecția mediului și fenomene de risc, siguranța alimentelor.

2. Cercetări interdisciplinare privind materiale nanostructurate și tehnologii micro și nanoelectronice, fabricarea de materiale funcționale cu aplicații în industrie, agricultură, medicină, biotehnologii, protecția mediului, etc..

3. Cercetări interdisciplinare privind producerea de energii curate și regenerabile (solare, eoliene, hidro, pile de combustie, biomasă, etc..) și implementarea acestora la consumatori individuali (ferme, hoteluri, cabane, case, etc..).

Aceste trei domenii sunt interdisciplinare și sunt strins legate între ele prin obiectivele și activitățile de cercetare. Aria de acoperire a cercetării este largă, iar aria geografică de cercetare se desfășoară pe întreaga zonă 3 Sud Muntenia.

Evaluarea costurilor:

Infrastructura creată este în proporție 60% comună celor trei domenii de cercetare și se reflectă prin: laboratoare comune de cercetare, proiectare și realizare de materiale și tehnologii; utilități tehnologice (apă deionizată pură, gaze pure, aer industrial, etc.); laboratoare de analiză și control certificate metrologic; personal de cercetare specializat.

Costurile necesare pentru infrastructură se ridică la 35.000.000 lei (treizeci și cinci milioane lei sau zece milioane euro) pentru toate cele trei domenii de cercetare, pe o perioadă de 5 ani și constau în:

- amenajari și dotări spații tehnologice specifice cercetării;
- echipamente și aparatură de ultimă generație;

Forța umană necesară celor trei domenii este formată din cadre didactice ale universității Valahia din Targoviște, masteranzi și doctoranzi, cercetători pe domenii de specialitate.

Marea majoritate a forței de muncă necesară desfășurării activităților de cercetare menționate mai sus este asigurată de cadrele didactice ale universității Valahia (aproximativ 150), cu experiență bogată în cercetare, dovedită prin proiectele de cercetare câștigate prin competiții naționale și internaționale. În același timp, ne propunem angajarea pe posturi de asistenți de cercetare și cercetători a unui număr de 30 de tineri absolvenți cu studii superioare și 20 de laboranți cu studii medii.

Scopul cercetării pe cele trei domenii este de a pregăti cercetători autentici pentru mediul industrial și economic din zona 3 Sud Muntenia, inclusiv pentru întreprinderile mici și mijlocii.

Așteptările în ceea ce privește impactul regional, național și internațional sunt următoarele:

A. Creșterea capacității sistemului de cercetare-dezvoltare din România, zona 3 Sud Muntenia, prin acumularea de cunoștințe, rezultate și experiență în domenii științifice de vârf: a) Tehnologii informaționale și de comunicații și b) Micro/Nanoștiințe și tehnologii, materiale noi și procese de producție, urmărind dezvoltarea unei industrii bazate pe cunoaștere și de a difuza și transfera rezultatele cercetării către mediul economic și social intern, într-un timp cât mai scurt, pentru creșterea competitivității acestuia.

B. Concentrarea și valorificarea optimă a potențialului științific și tehnologic de înalt nivel existent în zona 3 Sud Muntenia prin participarea la proiecte de cercetare naționale și internaționale din diferite tipuri de organizații naționale și internaționale: Universități, Institute Naționale de Cercetare-

Dezvoltare, Întreprinderi Mici și Mijlocii (IMM) și alte organizații guvernamentale și nonguvernamentale.

C. Cercetarea, proiectarea și implementarea fizică a unor materiale, tehnologii și sisteme bazate pe inteligență distribuită pentru domenii de mare interes pe plan național și internațional.

D. Valorificarea și salvarea preventivă a patrimoniului arheologic, conservarea și redarea circuitului muzeistic, exploatarea turistică și muzeografică a siturilor arheologice.

E. Scăderea riscurilor provocate de fenomenele naturale precum: inundații, ploi acide, alunecări de teren, etc..

F. Date fiind ultimele evoluții ale tehnologiilor de fabricație din domeniul materialelor și micro/nanotehnologiilor este posibilă atingerea unor noi parametri de miniaturizare, cu impact direct în multe sectoare de activitate industrială, în agricultură, în medicină și protecția mediului. Pentru a îndeplini acest scop este necesară integrarea noilor cunoștințe științifice și tehnologice în domeniul materialelor cristaline și nanocompozite, precum și în domeniul microsistemelor pentru aplicații multisectoriale (în industrii tradiționale).

G. Obiectivul strategic este **dezvoltarea Institutului de Cercetare Științifică și Tehnologică Multidisciplinară (ICSMT) din UVT, înființat în 2003**, care să cuprindă colective de cercetare din domeniile: microelectronică, materiale noi și micro/nanosisteme, tehnologii informaționale și de comunicații, știința materialelor, ingineria mediului, istorie și arheologie, geografia mediului și fenomene de risc, producerea de energii curate și regenerabile, etc..

Tabelul I. Indicatorii sintetici ai cercetării științifice în Universitatea VALAHIA din Târgoviște (previziuni)

Nr. Crt.	Indicator	Anul			
		2009	2010	2011	2012
1	Personal implicat in cercetare	160	180	200	200
2	Nr de lucrari stiintifice publicate in reviste de specialitate cotate ISI:	42	45	50	70
3	Nr de citari in reviste de specialitate cotate ISI:	60	70	80	90
4	Nr de brevete:	2	2	2	5
5	Nr de lucrari stiintifice publicate in reviste de specialitate fara cotate ISI (reviste romanesti recunoscute CNCSIS, de tip B):	70	70	70	90
6	Nr de lucrari stiintifice sustinute la comunicari stiintifice internationale:	160	180	200	230
7	Manifestări științifice organizate în cadrul UVT, cadre didactice	20	20	20	20
	Manifestări științifice organizate în cadrul UVT, Studenți	10	10	10	10
8	Cercuri științifice studentești	12	15	15	20
9	Teze de doctorat finalizate în IOSUD - UVT	15	20	20	30
10	Nr. granturilor CNCSIS	8	8	10	10
11	Nr. contracte (PNCDI, CEEX, PN II)	60	60	60	80
12	Nr. contracte cu terți	10	10	15	15
13	Nr. contracte pe programe internaționale	6	8	10	12

**INSTITUTUL DE CERCETARE ȘTIINȚIFICĂ ȘI TEHNOLOGICĂ
MULTIDISCIPLINARĂ (ICSTM-UVT)**

STRATEGII DE DEZVOLTARE

I. Centre de cercetare ale ICSTM-UVT

1. *Centrul de cercetare științifică în domeniul fizicii aplicate* – CNCSIS C, Director: Prof. dr. Ion V. Popescu;
2. *Centrul de cercetare și expertizare: Școala academică de știința materialelor* – CNCSIS C, Director: Prof. dr. doc. ing. Florea Oprea;
3. *Centrul de cercetare științifică pentru biotehnologii și științe inginerești aplicate* – CNCSIS B, Director: Prof. dr. ing. Ștefania Iordache;
4. *Centrul de cercetare științifică pentru îmbunătățirea calității vieții și a mediului în condițiile noilor tehnologii informaționale și de comunicație* – Director: Prof. dr. ing. Carmen Leane Nicolescu;
5. *Centrul de cercetare și expertizare a resurselor naturale și de mediu, CNCSIS-C*, Conf. dr. Gabriela Teodorescu;
6. *Centrul de cercetări și studii economice* – Director: Prof. dr. Ana Lucia Ristea;
7. *Centrul de cercetare științifică: Geografia habitatului urban și rural în contextul dezvoltării durabile* – CNCSIS B, Director: Prof. dr. Loghin Vasile;
8. *Centrul de cercetare științifică: Preistorie. Arheologie și tehnici de conservare a patrimoniului* – CNCSIS B, Director: Prof. dr. Marin Cârciumar;
9. *Centrul de Cercetare „Grigore Gafencu”* – Prof. dr. Ion Stanciu;
10. *Centrul de Cercetare pentru performanță umană* – Conf. dr. Constantin Pehoiu;
11. *Departamentul Energie-mediu* – Prof. dr. Nicolae Olariu;
12. *Departamentul ECR* – Director: Prof. dr. Virgil Popa;
13. *Centrul de cercetare în domeniul electronicii aplicate* – Director: Prof. dr. ing. Dinu Colțuc;
14. *Grupul de consultanță și expertizare în inginerie electrică* – Director: Prof. dr. Horia Andrei;
15. *Centrul de cercetare științifică în domeniul lingvisticii* – Director: Prof. dr. Gheorghe Bârlea;
16. *Centrul național CEDIMES* – Director: Prof. dr. Ion Cucui.

II. Institutul de Cercetare Științifică și tehnologică multidisciplinară al Universității VALAHIA din Târgoviște are următoarele scopuri:

- Dezvoltare proiecte de cercetare fundamentală și aplicativă;
- Participare la dezvoltarea științifică și tehnologică a județului Dâmbovița;
- Participare la integrarea în structuri europene regionale bine dezvoltate;
- Concentrarea forței de munca specializate în C&D din universitatea VALAHIA și din Județul Dâmbovița;
- Concentrarea facilităților de C&D din județ;
- De dezvoltare a resurselor umane în domeniu ;
- Diseminarea informațiilor științifice și tehnologice;
- Cooperarea internațională în domeniu cercetării fundamentale și aplicative;
- Cooperarea internă între învățământ/ cercetare / IMM-uri;
- De pregătire pentru lucrările de doctorat și post-doctorat în țară;
- De transfer tehnologic de la cercetare la industrie ;
- De dezvoltare de incubatoare de firme mici și mijlocii ;
- Servicii C&D și/sau industriale (inclusiv stații pilot);
- Consultanță în management economic și administrativ;
- Consultanta științifică și industrială;
- Suport pentru achiziții tehnologice și de pregătire aprofundată (laboratoare, amfiteatre);
- Servicii de consultanță proprietate industrială;
- Servicii de elaborare și testare a standardelor și de asigurare a calității vieții;
- Acces la bazele internaționale de date tehnice și brevete (centru de acces la informații științifice/tehnice);
- Acces și facilități la comunicații și informare generală;
- Facilitare a laboratoarelor virtuale de cercetare.

III. Laboratoare de cercetare ale I.C.S.T.M.- UVT

1. Laboratoare de cercetare fundamentală:

- Laborator de analiză calitativă și cantitativă a elementelor unui material (solid, lichid sau pulbere);
- Laborator de analiză a suprafeței materialelor: microscopie optică (UV, vizibil, IR), microscopie electronică (SEM și TEM), difracție cu raze X, microscopie cu forță atomică (AFM), microscopie cu tunelare electronică (STM);

- Laborator de nanoștiință, nanostructuri, nanomateriale;
 - Laborator de genomică (biomolecule, gene);
 - Laborator de fizica pământului și astrofizică.
2. Laboratoare de cercetare aplicată:
- Laborator de nano și micromateriale si microelectronica, electronică;
 - Laborator de informatică;
 - Laborator monitorizarea și controlul factorilor de mediu și alimentelor;
 - Laborator de fizică aplicată;
 - Laborator de chimie;
 - Laborator de matematică aplicată;
 - Laborator de mecatronică;
 - Laborator de mecano-opto-electro-microsisteme (MEOMS);
 - Laborator de materiale amorfe, polimeri si biomateriale.

**SITUATIA SPAȚILOR DE ÎNVĂȚĂMÂNT ALE
UNIVERSITĂȚII „VALAHIA” DIN TÂRGOVIȘTE**

Nr. crt.	Denumire clădire	Suprafața desfășurată (m²)	Valoare imobil (mil. Lei)	Obs.
1	Corp A - Bd. Unirii 28	3128	1475904,17	
2	Corp B - Bd. Unirii 26	27,60	2047542,99	
3	Corp B ₂ - Bd. Unirii 26	27,60	2631344,40	
4	Corp C - Str. Stancu Ion, nr.35	656	320000,00	
5	Corp D - Str. Stancu Ion, nr.35	656	291000,00	
6	Corp E - Str. Stancu Ion, nr.35	656	3330000,00	
7	Corp F -Str. Stancu Ion, nr.35	656	490000.00	
8	Corp G - Str. Stancu Ion, nr.35	656	210000.00	
9	Corp H - Str. Stancu Ion, nr.35	656	150000,00	
10	Corp I - Str. Stancu Ion, nr.35	656	587340,86	
11	Corp L -Șoseaua Găești 8 -10	1850	3430610,06	
12	Corp M - Str. Stancu Ion, nr.35	656	160000,00	
13	Corp N -Str. Stancu Ion, nr.35	656	583539,42	
14	Corp J - Str. Stancu Ion, nr.35	580	582420,00	
15	Corp K - Str. Mr.Ion Alexandrescu, Nr.39	1414	6215309,01	
16	Corp O - Aula Magna, Centru vechi	202	351063,19	
17	Corp U - Lic 2	872	-	
18	Sală Sport - Șc .Tudor Vladimirescu	180	-	
19	Baza Sportivă - Str. Moldovei nr.5	3366	-	
20	Corp S -Str. Moldovei nr.5	1790	1.964061,05	
21	Amfiteatrul Fluaj - Bd. Unirii.nr.20	154	-	
22	Amfiteatrul Solar - Bd. Unirii , nr.24	235	382434,31	
23	Campus Alexandria	3430	20884923,47	
	TOTAL :	23160,2	24.291.061,93	

**STRUCTURA SPAȚIILOR DE ÎNVĂȚĂMÂNT ALE
UNIVERSITĂȚII „VALAHIA” DIN TÂRGOVIȘTE ANUL 2009**

FACULTATEA DE ȘTIINȚE ECONOMICE									
Nr. Crt.	DENUMIRE CLĂDIRE	SUPRAFAȚA DESFĂȘURATĂ UTILĂ					SUPRAFAȚA DESFĂȘURATĂ DESTINATĂ PROCESULUI DE ÎNVĂȚĂMÂNT		
		TOTAL (mp)	DIN CARE				TOTAL (mp)	DIN CARE	
			F.S.E	F.S.U	BIB	ADMS.		F.S.E	FSU
1	CORP C	656	656	-	-	-	108	108	-
2	CORP G	656	656	-	-	-	433	433	-
3	CORP H	656	656	-	-	-	433	433	-
4	CORP J	580	152	140	76	212	295	153	142
5	CAMPUS ALEXANDRIA	3430	1210	1210	117	58	477	159	159

FACULTATEA DE ȘTIINȚE UMANISTE									
Nr. Crt.	DENUMIRE CLĂDIRE	SUPRAFAȚA DESFĂȘURATĂ UTILĂ					SUPRAFAȚA DESFĂȘURATĂ DESTINATĂ PROCESULUI DE ÎNVĂȚĂMÂNT		
		TOTAL (mp)	DIN CARE				TOTAL (mp)	DIN CARE	
			F.S.E	F.S.U				FSU	FSE
1	CORP D	656	-	-		386	270	270	

2	CORP E	656	-	656	-	374	374	
3	CORP M	656	-	656	-	291	291	
4	CORP F	656	-	656	-	320	320	
5	CORP U(Lic2)	872	-	872	-	523	523	
6	CAMPUS ALEXANDRIA	3430	1210	1210	-	477	159	159

FACULTATEA DE TEOLOGIE				
Nr. Crt.	DENUMIRE CLĂDIRE	SUPRAFAȚA DESFĂȘURATĂ UTILĂ		SUPRAFAȚA DESFĂȘURATĂ DESTINATĂ PROCESULUI DE ÎNVĂȚĂMÂNT
		TOTAL (mp)	DIN CARE	TOTAL (mp)
			F.T	FT
1	CORP I	656	656	315
2	CORP N	656	656	32

CASA UNIVERSITARĂ						
Nr. Crt	DENUMIRE CLĂDIRE	SUPRAFAȚA DESFĂȘURATĂ UTILĂ			SUPRAFAȚA DESFĂȘURATĂ DESTINATĂ PROCESULUI DE ÎNVĂȚĂMÂNT	
		TOTAL (mp)	DIN CARE		TOTAL (mp)	DIN CARE
			SĂLI CONFERINȚĂ	GARSONIERE		
1	CORP K	1414	413	72	-	-

FACULTATEA DE ȘTIINȚE JURIDICE ,SOCIALE ȘI POLITICE						
Nr. Crt.	DENUMIRE CLĂDIRE	SUPRAFAȚA DESFĂȘURATĂ UTILĂ			SUPRAFAȚA DESFĂȘURATĂ DESTINATĂ PROCESULUI DE ÎNVĂȚĂMÂNT	
		TOTAL (mp)	DIN CARE		TOTAL (mp)	DIN CARE
			FSJ			
1	CORP L	1850	1850		1195	1195
2	CAMPUS ALEXANDRIA	3430	1010		477	159

FACULTATEA DE ȘTIINȚE ȘI ARTE											
Nr. Crt	DENUMIRE CLĂDIRI	SUPRAFAȚA DESFĂȘURATĂ UTILĂ					SUPRAFAȚA DESFĂȘURATĂ DESTINATĂ PROCESULUI DE ÎNVĂȚĂMÂNT				
		TOTAL (mp)	DIN CARE				TOTAL (mp)	DIN CARE			
			FSA	FIMMR	FIE	FIMB		FSA	FIMMR	FIE	FIMB
1	CORP B2	2760	690	-	2070	-	1126	345	-	781	-
2	CORP B1	2760	34,5	-	690	2035,5	1148,5	34,5	-	424	690
3	CORP A	3128	345	2046	-	737	1848	345	966	-	537
4	AULĂ	202	202	-	-	-	160	160	-	-	-

FACULTATEA DE INGHIERIA MATERIALELOR, MECATRONICĂ ȘI ROBOTICĂ												
Nr. Crt.	DENUMIRE CLĂDIRE	SUPRAFAȚA DESFĂȘURATĂ UTILĂ						SUPRAFAȚA DESFĂȘURATĂ DESTINATĂ PROCESULUI DE ÎNVĂȚĂMÂNT				
		TOTAL (mp)	DIN CARE				TOTAL (mp)	DIN CARE				
			FSA	FIMMR	FIE	FIMB		FSA	FIMMR	FIE	FIMB	
1	CORP A	3128		2046		-	737	1848	345	966	-	537

FACULTATEA DE INGINERIE ELECTRICĂ

Nr. Crt.	DENUMIRE CLĂDIRE	SUPRAFAȚA DESFĂȘURATĂ UTILĂ						SUPRAFAȚA DESFĂȘURATĂ DESTINATĂ PROCESULUI DE ÎNVĂȚĂMÂNT				
		TOTAL (mp)	DIN CARE				TOTAL (mp)	DIN CARE				
			FSA	FIMMR	FIE	FIMB		FSA	FIMMR	FIE	FIMB	
1	CORP B2	2760	690	-	2070	-	1126	345	-	781	-	
2	CORP B1	2760	34,5	2035,5	690	-	1148,5	34,5	690	424	-	
3	AMF. SOLAR	235	-	-	-	-	203	-	-	203	-	

- DEPARTAMENT CERCETARE - 206 m²
- CABINET STOMATOLOGIC B2 – 60 m²
- CENTRU COMUNICAȚII - 94,5

FACULTATEA DE INGINERIA MEDIULUI ȘI BIOTEHNOLOGII											
Nr. Crt.	DENUMIRE CLĂDIRE	SUPRAFAȚA DESFĂȘURATĂ UTILĂ					SUPRAFAȚA DESFĂȘURATĂ DESTINATĂ PROCESULUI DE ÎNVĂȚĂMÂNT				
		TOTAL (mp)	DIN CARE				TOTAL (mp)	DIN CARE			
			FSA	FIMMR	FIE	FIMB		FSA	FIMMR	FIE	FIMB
1	CORP B1	2760	34,5	2035,5	690		1148,5	34,5	690	424	
2	CORP A	3128	345	2046	-	737	1848	345	966	-	537

DIDFC, DPPD, FSU,											
Nr. Crt.	DENUMIRE CLĂDIRE	SUPRAFAȚA DESFĂȘURATĂ UTILĂ					SUPRAFAȚA DESFĂȘURATĂ DESTINATĂ PROCESULUI DE ÎNVĂȚĂMÂNT				
		TOTAL (mp)	DIN CARE				TOTAL (mp)	DIN CARE			
			DIDFC	DPPD	FSU	ADMINISTRATIV		DIDFC	DPPD	FSU	
1	CORP S	1790	560	205	280	745	420	258	-	162	

- TIPOGRAFIE 120,50 m²
 - CABINETE MEDICALE - 90 m²
 - ALTE SERVICII 538,72 m²

**SITUAȚIA ÎNCĂRCĂRII SPAȚIILOR DE ÎNVĂȚĂMANT
ÎN ANUL UNIVERSITAR 2008-2009**

FACULTATEA DE ȘTIINȚE ECONOMICE																
NR. CRT.	Amf./sala de seminar	Încărcare săptămânala														
		Semestrul I							Semestrul II							
		L	M	M	J	V	S	Observații	L	M	M	J	V	S	Observații	
1	H 101	12	10	10	12	11	4		12	9	11	9	12			
2	H 102	4	4	4	4	8	8	Sala aprține IDD Buc.	4	4	4	4	8	8	Sala aparține IDD Buc.	
3	H 104	10	10	11	8	9			8	8	8	8	4			
4	H 105	8	11	9	11	12	6		5	2	6	5	2			
5	H 106	10	10	9	10	9			12	10	10	11	8			
6	H 107	10	10	12	11	10			12	9	10	11	10	3		
7	G 103	11	12	12	8	9	4		12	12	11	11	9			
8	J1	10	9	11	12	11	5		10	12	11	12	10			
FACULTATEA DE ȘTIINȚE JURIDICE																
Nr. crt.	Amf./sala de seminar	Încărcare săptămânala														
		Semestrul I							Semestrul II							
		L	M	M	J	V	S	Observații	L	M	M	J	V	S	Observații	
1	Amf. Ionașcu	12	12	12	12	12	12	Amf. deservește si Masterul	12	12	12	12	12	12		
2	Amf. Titulescu	8	12	12	12	12	8		8	12	12	12	12	12		
3	Amf. Eliescu	8	12	12	12	4	6		8	12	12	12	4	6		
4	L1	12	12	12	12	8	2		12	12	12	12	8	2		
5	L2	8	12	12	8	10	2		8	12	12	8	10	2		
6	L3	10	12	10	10	10	0		10	12	10	10	10	0		
7	L4	10	12	12	10	8	0		10	12	12	10	8	0		
8	L5	10	10	10	10	6	4		10	10	10	10	6	4		

FACULTATEA DE ȘTIINȚE UMANISTE																
Nr. crt.	Amf./sala de seminar	Incărcare săptămânala														
		Semestrul I							Semestrul II							
		L	M	M	J	V	S	Observații	L	M	M	J	V	S	Observații	
1	E 107	8	8	10	6	10			6	8	10	8	12			
2	E 105	6	8	10	10	8			6	10	10	10	6			
3	E 106	6	8	4	4	2			6	8	4		2			
4	D 104	8	10	8	6	6			6	8	8	8	6			
5	D 106		6	6	8	8				6	4	8	8			
6	U 300	10	8	8	10	8			8	10	8	6	8			
7	U 301	6	10	8	10	8			10	6	8	8	6			
8	U 306	6	10	8	8	8			10	10	6	8	6			
9	U 008	6	8	8	8	6			8	6	6	8				
10	U 007	8	6	6	6				6	8	8	4				
11	J 1	10	8	8	10	6	4		10	10	8	8	8	4		
12	M 4								6	8	8	6	4			
13	M 5								8	10	10	6	4			
FACULTATEA DE TEOLOGIE																
Nr. crt.	Amf./sala de seminar	Din care săptămânala														
		Semestrul I							Semestrul II							
		L	M	M	J	V	S	Observații	L	M	M	J	V	S	Observații	
1	I 103	10	10	12	10	8	4		10	10	12	10	8	4		
2	I 105	10	12	12	12	10			10	12	12	12	8			
3	I 106	10	12	12	10	12			8	12	12	12	8			
4	I 107	10	12	10	12	10			8	10	12	10	8			
5	I 108	12	12	12	12	12			10	10	12	12	8			
6	N 103	12	12	12	12	10			12	10	12	12	10			
7	N 105	12	10	10	10	10			12	12	12	10	10			
8	N 106	12	10	12	12	12			12	12	10	12	10			
9	N 107	12	10	10	10	12			10	10	12	10	10			
10	N 108	10	12	12	12	10			12	12	10	12	12			
FACULTATEA DE ȘTIINȚE																
Nr. crt.	Amf./sala de seminar	Incărcare săptămânala														
		Semestrul I							Semestrul II							

Plan operational de dezvoltare si executie bugetara – U.V.T. – 2009

		L	M	M	J	V	S	Observații	L	M	M	J	V	S	Observații
1	A 305	5	6	5	7	2			5	7	3	4	2		

FACULTATEA DE INGINERIE ELECTRICĂ

Nr. crt.	Amf./sala de seminar	Încărcare săptămânala													
		Semestrul I							Semestrul II						
		L	M	M	J	V	S	Observații	L	M	M	J	V	S	Observații
1	B2 – 307								6	6	6	6		6	
2	B2 – 310								8	9	9	8	9	4	
3	B1 – 306								2	8	2		8		
4	B1 – 312								10	8	6	8	7	8	
5	B2 – 101								12	9	9	12	5	4	
6	B2 – 301								9	9	6	12	6	5	
7	Amf. Solar									4	5	7			
8	B2 – 206								8	9	7	9	5		
9	B2 - 213								5	6	9	7	8	5	

FACULTATEA DE ȘTIINȚA ȘI INGINERIA MATERIALELOR

Nr. crt.	Amf./sala de seminar	Încărcare săptămânala													
		Semestrul I							Semestrul II						
		L	M	M	J	V	S	Observații	L	M	M	J	V	S	Observații
1	A 002	4			8	5				2	4	5	2		
2	A 101				2	2									
3	A 103		2		2							3			
4	A 104									3	2				
5	A 105		3	6	2						5	2			
6	A 107		2	5	5				2						
7	A 109					2			2	5	2	5	2	3	
8	A 110	5		2		2	5				2			4	
9	A 111	2							2						
10	A 206	2		6	2					3					
11	A 208		2						2		5				
12	A 210														
13	A 212			2							2				
14	A 214		2								2				
15	A 306		2	2							2	3			
16	A 310	9	7	4	2	4			3	2		6	2		
17	A 312				5						2	3			

18	A 314	7		4	4	2					6				
19	Fluaj 001	2	8	7	8				2	2	3	7			
20	E.T. 001		2	7								2			
21	PM 002				2										

FACULTATEA DE INGINERIA MEDIULUI ȘI BIOTEHNOLOGII

Nr. crt.	Amf./sala de seminar	Încărcare săptămânala													
		Semestrul I							Semestrul II						
		L	M	M	J	V	S	Observații	L	M	M	J	V	S	Observații
1	A 301 (25)	7	7	5	9	6			7	9	8	7	3		
2	A 302 (25)	6	11	8	1,5	1			4	4,5	9	2			
3	B1 Amf. Et II (60)	6	8	8	8	12			10	8	8	6	5		
4	B1 AP 1 (20)	10	2	11	4	8									Cele 2 săli de la parterul Corpului B1 au primit din sem. II al anului univ. 2004 -2005, o alta destinație
5	B1 AP 2 (20)		6	5	4	4									

FACULTATEA DE ȘTIINȚE UMANISTE

Nr. crt.	Amf./sala de seminar	Încărcare săptămânala													
		Semestrul I							Semestrul II						
		L	M	M	J	V	S	Observații	L	M	M	J	V	S	Observații
1	Amf. F 104	4	4	6	6	10			6	6	10	6	10		
2	F 105	10	4	8	8	10			4	8	8	8	4		
3	F 106	4		4	4	6					8				
4	F 107	8	4	8	8	6			10	4	6	8	6		
5	F 108	4	6		4	2			10	2	8	8	6		

DEPARTAMENTUL DE LITERE

Nr. crt.	Amf./sala de seminar	Încărcare săptămânala													
		Semestrul I							Semestrul II						
		L	M	M	J	V	S	Observații	L	M	M	J	V	S	Observații
1	M 2	8	8	10	6				4	7	8	7	2		

**BAZELE DE PRACTICĂ ALE
UNIVERSITĂȚII VALAHIA DIN TÂRGOVIȘTE
ANUL 2009**

Nr. crt.	Denumire	Suprafața desfășurată construcție (m ²)	Suprafață totală teren (m ²)	Capacitate		Observații
				nr.stud. pe serie	nr. cadre didactice	
1	Situl Fundățica, Satul Fundățica, Com. Fundata, Jud. Brașov	200	2500	20	5	
2	Atelier – Elaborare aliaje feroase și prelucrării mecanice	354	-	50	4	
3	Situl Lapoș, com Lapoș, Jud. Prahova	210	3500	20	5	
4	Capela Universității	106	250	30	3	
5	Centrul de cercetare și expertizare a resurselor naturale și a mediului Ulmi, Jud. Dâmbovița	78	200.000	150	4	
6	Centrul de cercetare și expertizare a resurselor naturale și a mediului – Armășești.	1510	26565	60	6	
	TOTAL :	2358	232815	330	27	

**SITUAȚIA BIBLIOTECILOR DIN CADRUL
UNIVERSITĂȚII VALAHIA DIN TÂRGOVIȘTE
ANUL 2009**

Nr. crt.	Denumirea și amplasamentul bibliotecilor din cadrul UVT	Suprafață m²	Nr. publicații	Grad de informatizare
1	Centrul de împrumut carte - Corp J	75	17428	4
2	Biblioteca Multimedia, str. Lt. Stancu Ion, nr.35	378	24938	13
3	Biblioteca Facultății de Teologie, str. Lt. Stancu Ion, nr.35	370	24373	13
4	Biblioteca Tehnică, de Științe și Arte, Bd. Unirii, nr.18 -20, corp B ₁ , parter.	237	21991	15
5	Biblioteca Juridică, str. Găești	315	8800	11
6	Biblioteca Carte rară - Sinagogă	170	4200	2
7	Biblioteca Campus Alexandria	117	5100	8
	TOTAL VOLUME :	1662	106.830	66

SPAȚII DE CAZARE ȘI OBIECTIVE SOCIAL CULTURALE

Căminul	Suprafața utilă (m²)	Nr. locuri de cazare
Căminul nr.1 (Club sportiv)	2872	196
Căminul 5 (Bloc 48)	2052	162
Căminul 6 (Gară)	2154	198
Căminul 7 (D-ța construcții)	1436	93
Căminul 8 (B ₂ bis)	1364	167
Căminul 11 (Seminar)	315	180
Corp B2 (Garsoniere)	40	2
Corp Campus A	3060	128
Corp Campus B	3060	132
Corp Campus C	3060	138
Corp K	120	12
Carte Rara	110	6
TOTAL		1414

**OBIECTIVELE DE INVESTIȚII CU FINANȚARE PARȚIALĂ SAU INTEGRALĂ DE LA
BUGETUL DE STAT**

pentru anul 2009

(mii lei)

Nr. crt.	Nominalizarea pe obiective de investiții, dotări și alte cheltuieli de investiții	Valoare totala	Surse proprii si alte surse atrase	Buget	Cap. termen P.I.F.
0	1	2	3	4	5
	TOTAL, (A+B+C), din care:	91.665 51.721	3.200 0	88.465 51.721	
	<i>Total obiective, (A+B) din care:</i>	72.095 51.721	1.700 0	70.395 51.721	
A	Obiective de investitii în cont., (1+2+3), - total, din care:	42.935 27.610	1.500 0	41.435 27.610	
1	Spații se învățământ ETAPA I M.F. 550/1997; H.G. 432/1997	22.242 13.489	500 0	21.742 13.489	12850 mp Oct.2009partial Dec.2010 total
2	Facultatea de Inginerie Electrică M.F. 182/2000; Ord. 3180/2000	10.490 5.730	500 0	9.990 5.730	9.190 mp Sept.2009
3.	Amfiteatru 500 locuri – Spații de învățământ ETAPA II Ord.M.Ed.C.T. nr. 4895/28.07.2008	10.203 8.391	500 0	9.703 8.391	500 locuri Oct.2009 2.390 MP
B	Obiective de investiții noi, – total, din care	29.160 24.111	200 0	28.960 24.111	
1.	Spații de cazare 400 locuri ETAPA A II A	29.160 24.111	200 0	28.960 24.111	400 locuri Sept.2010 8.262 mp
C	Alte cheltuieli de investiții	19.570	1.500	18.070	

CENTRALIZATOR - ANUL 2009**OBIECTIVELE DE INVESTITII CU FINANTARE PARTIALA SAU INTEGRALA
DE LA BUGETUL DE STAT**

LUCRARI - TOTAL GENERAL, din care:		19570	1500	18070
<i>a</i>	Lucrări TOTAL Targoviste	12620	750	11870
<i>b</i>	Lucrări TOTAL Alexandria	6500	600	5900
<i>c</i>	Lucrări TOTAL Buzau	450	150	300
1	Consolidari - total, din care:	4250	350	3900
1.1	Lucrari consolidari Targoviste	650	50	600
1.2	Lucrari consolidari Alexandria	3600	300	3300
1.3	Lucrari consolidari Buzau	0	0	0
2	Reabilitari - total, din care:	9585	615	8970
2.1	Lucrari reabilitare Targoviste	6970	350	6620
2.2	Lucrari reabilitare Alexandria	2300	200	2100
2.3	Lucrari reabilitare Buzau	315	65	250
3	Reparatii capitale - total, din care:	1800	200	1600
3.1	Lucrari reparatii capitale Targoviste	1800	200	1600
3.2	Lucrari reparatii capitale Alexandria	0	0	0
3.3	Lucrari reparatii capitale Buzau	0	0	0
4	Rep. cap.subv. camine/cantine - total, din care:	250	50	200
4.1	Lucrari reparatii capitale subventii Targoviste	250	50	200
4.2	Lucrari reparatii capitale subventii Alexandria	0	0	0
4.3	Lucrari reparatii capitale subventii Buzau	0	0	0
5	Dotari independente - total, din care:	3685	285	3400
5.1	Dotari independente Targoviste	2950	100	2850
5.2	Dotari independente Alexandria	600	100	500
5.3	Dotari independente Buzau	135	85	50

SITUAȚIA FINANCIARĂ A VENITURILOR UNIVERSITĂȚII VALAHIA DIN TÂRGOVIȘTE

- mii lei -

Nr. crt.	Tip de venit	2009
FINANȚARE BUGET DE STAT		
A. FINANȚARE DE BAZĂ		20472
1	Cheltuieli de personal	20472
2	Cheltuieli materiale	-
B. FINANȚARE COMPLEMENTARĂ		40687
1	Reparatii capitale	2950
2	Subventii pentru camine	2653
3	Dotari si alte investitii	17436
4	Burse	2335
5	Transport studenți	155
6	Obiective de investitii	15158
7	Subventii cazare OUG 73/2004	-
8	Sprijin achizitii calculatoareHGM 1294/2004	-
C. VENITURI ACTIVITATI CERCETARE		4020
TOTAL FINANȚARE DE LA BUGETUL DE STAT		65179
VENITURI PROPRII		
A. VENITURI PROPRII		12841
1	Taxe scolarizare	4975
2	Taxe inscriere	539
3	Taxe inmatriculare	159
4	Taxe doctorat	514
5	Taxe cursuri postuniversitare	349
6	Taxe IDD	1931
7	Taxe master	2467
8	Taxe licenta	284
9	Alte venituri	1623
B. ALTE VENITURI PROPRII		82
C. VENITURI PROPRII ALE CAMINELOR		820
TOTAL VENITURI PROPRII		13743
1	COMENIUS	1005
2	LEONARDO	7
3	CNAM	-
4	JEAN MONNET	-
5	USS	-
6	SOCRATES	339
7	AFECA	57
8	POSDRU	681
9	PHARE	521
TOTAL PROGRAME DE COLABORARE EXTERNA SI FONDURI NERAMBURSABILE		2610
TOTAL VENITURI UNIVERSITATE		81532

**SITUAȚIA FINANCIARĂ A CHELTUIELILOR UNIVERSITĂȚII
VALAHIA DIN TÂRGOVIȘTE**

- mii lei -

Cod	Tip de venit	2009
1	2	3
(A+B)	CHELTUIELI (A+B)	80322
	A. CHELTUIELI CURENTE	42283
10	TITLUL I. CHELTUIELI DE PERSONAL	31059
10.01	Cheltuieli cu salariile	23814
10.03.01	Contribuții pentru asigurări sociale de stat	4859
10.03.02	Contribuții pentru asigurările de șomaj	267
1001.13	Indemnizații de delegare	268
10.03.03	Contribuții pentru asigurările sociale de sănătate	1318
10.02.01	Tichete de masă	533
20	TITLUL II. CHELTUIELI MATERIALE ȘI SERVICII	8699
20.01.07	Transport elevi, studenți, șomeri, asistați, bolnavi, invalizi și însoțitorii lor	99
20.01.03	Încălzit, iluminat și forță motrică	1619
20.01.05	Carburanți și lubrifianți	237
20.01.04	Apă, canal, salubritate	248
20.01.08	Poștă, telefon, telex, radio, televizor, telefax	250
20.01.01	Furnituri de birou	237
20.01.02	Materiale pentru curățenie	75
20.01.30	Alte materiale și prestări servicii	1110
20.01.09	Materiale și prestări de servicii cu caracter funcțional*)	421
20.05	Obiecte de inventar de mică valoare sau scurtă durată și echipament	441
20.06	Deplasări, detasări, transferări	1030
20.02	Reparații curente	541
20.11	Cărți și publicații	190
20.30.03	Prime asigurare	18
20.30.04	Chirii	320
20.30.02	Protocol	25
20.30.30	Alte cheltuieli autorizate prin dispoziții legale	1792
20.30.01	Reclama și publicații	46
30	TITLUL III. DOBANZI	3
57	TITLUL VIII. ASISTENȚA SOCIALĂ	47
57.02	Ajutoare sociale	47
59	TITLUL IX ALTE CHELTUIELI	2475
59.01	Burse	2475
	B. CHELTUIELI DE CAPITAL	
71	TITLUL X. ACTIVE NEFINANCIARE	38039

Organigrama Universității „Valahia” din Târgoviște

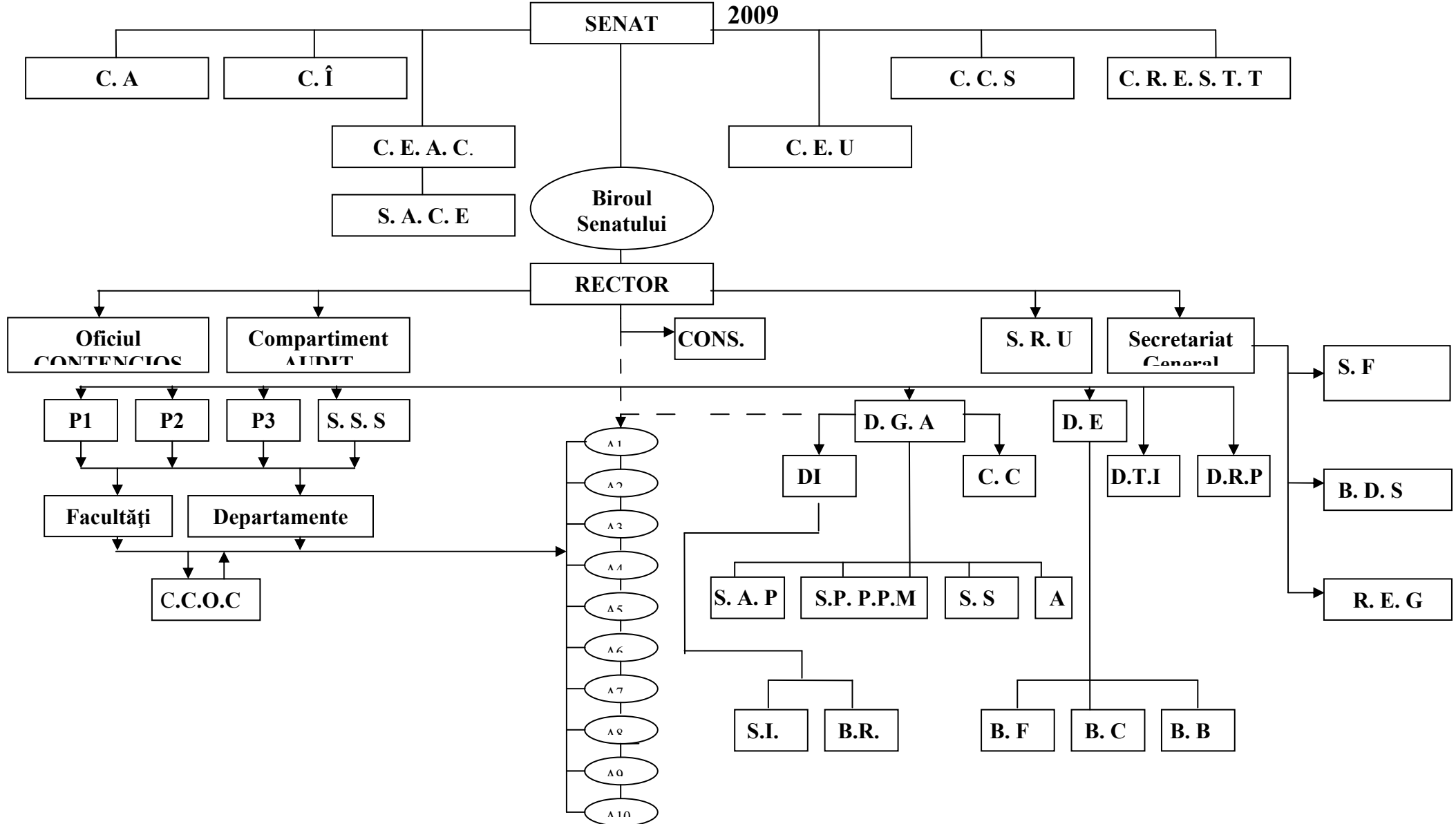

LEGENDĂ

1. **C.A** = Consiliul de administrație
2. **C.Î** = Consiliul de învățământ
3. **C.C.S** = Consiliul de cercetare științifică
4. **C.R.E.S.T.T** = Consiliul de relații economico-sociale și transfer tehnologic
5. **C.E.A.C** = Comisia pentru evaluarea și asigurarea calității
6. **C.E.U** = Comisia de etică universitară
7. **S.R.U** = Serviciul resurse umane
8. **S.A.C.E** = Serviciul asigurarea calității educației (SACE)
9. **S.F** = Secretariate facultăți (departamente)
10. **B.D.S** = Biroul diplome de studii
11. **CONS** = Consilier rector
12. **REG** = Registratură
13. **D.G.A** = Direcția Generală Administrativă
14. **D.E** = Direcția Economică
15. **D.I** = Direcția de investiții
16. **A1 ... A10** = Administratorii facultății (departamente)
17. **D.T.I** = Departamentul de Tehnologia Informației
18. **D.R.P** = Departamentul de Relații Publice
19. **P1 ... P3** = Prorectori
20. **S.S.S** = Secretar Științific al Statului
21. **S.A.P** = Serviciul achiziții publice
22. **S.P.P.P.M** = Serviciul Patrimoniu, PSI și Protecția Muncii
23. **S.S** = Serviciu Social
24. **A** = Arhiva
25. **B.F** = Birou Financiar
26. **B.C** = Birou Contabilitate
27. **B.D** = Birou Buget
28. **C.C** = Centrul de Conferințe
29. **C.C.O.C** = Centrul de Consiliere și Orientare în Carieră